



OCEANSIDE, CALIFORNIA EST. 1991

F-150 2024+

OE STYLE FENDER FLARE SET R2

PART / PARTE / PIÈCE #:
F031A35

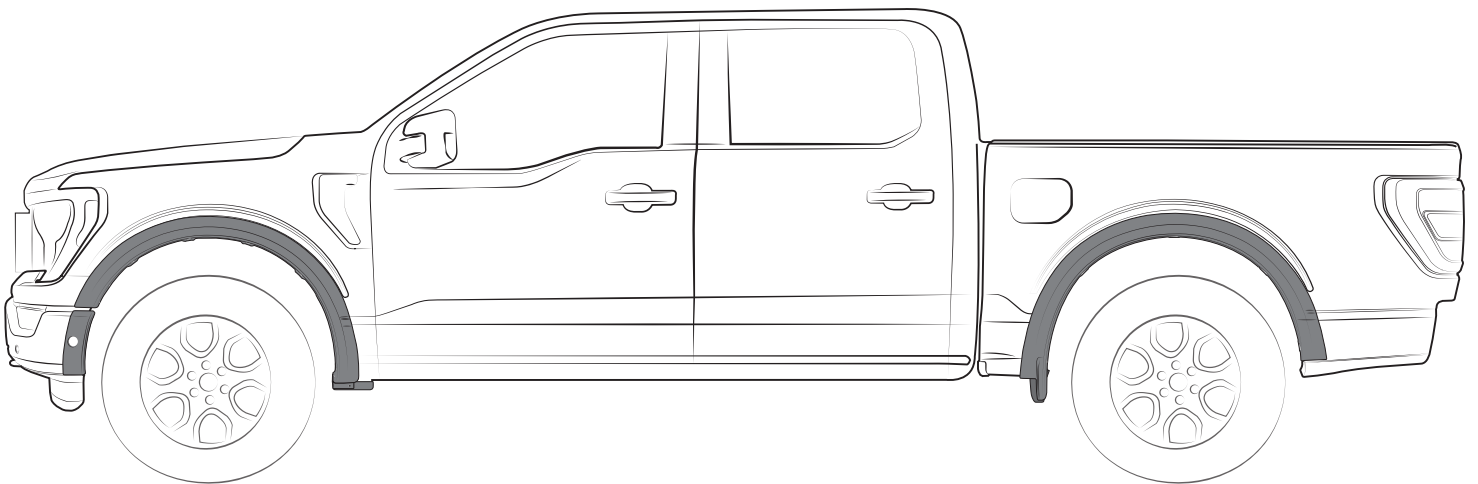

⚠ READ THIS MANUAL CAREFULLY
INSTALLATION VIDEO IS AVAILABLE AT:
<https://www.youtube.com/playlist?list=PLqLX8usiYzhephLCPytVZydl7o8SgjNzt>

INSTALLATION MANUAL
MANUAL DE INSTALACIÓN
GUIDE D'INSTALLATION



⚠ WARNING / ADVERTENCIA / AVERTISSEMENT ⚠

**WARRANTY IS VOID IF NOT CLEANED AND INSTALLED ACCORDINGLY TO THIS MANUAL /
LA GARANTÍA QUEDA ANULADA SI NO SE LIMPIA E INSTALA DE ACUERDO CON ESTE MANUAL /
LA GARANTIE EST NULLE SI N'EST PAS NETTOYÉE ET INSTALLÉE CONFORMÉMENT À CE MANUEL.**

BEFORE INSTALLATION / ANTES DE INSTALAR / AVANT L'INSTALLATION



Wash and clean properly
 Lave y limpie el vehículo
 Lavez et nettoyez le véhicule



Read this manual carefully.
 Lea con atención el manual.
 Lisez attentivement avant de commencer.



Professional installation recommended.
 2 people are recommended for proper installation.

Se recomienda instalar por profesionales.
 2 personas son recomendadas para una instalación apropiada.



The ideal temperature range of the part and the vehicle, 16°C (60°F) - 40°C (104°F) this guarantees a correct assembly.

La temperatura ideal de la pieza y el vehículo, 16°C (60°F) a 40°C (104°F) garantiza el ensamble correcto.

Installation professionnelle recommandée. 2 personnes sont recommandées pour une installation correcte.





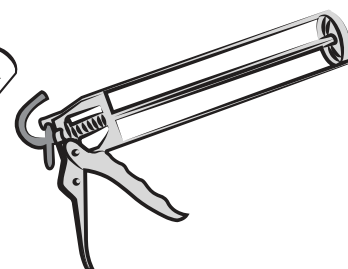
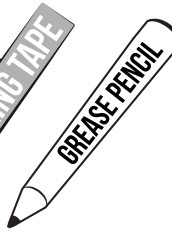
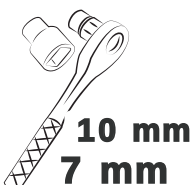
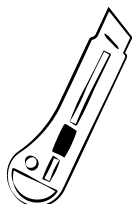

Pour une adhérence optimale, la température de surface et de la pièce doit être située 16°C (60°F) à 40°C (104°F).

TOOLS / HERRAMIENTAS / OUTILS



CHECK LIST / CONTENIDO DEL KIT / CONTENU DU KIT

2

A	OE STYLE FENDER FLARE SET R2 PART / PARTE / PIÈCE #: FO31A35		1 Set
B	Polyurethane adhesive / Adhesivo de poliuretano / Scellant polyuréthane		1 Pc
C	Nickel Plate Hexagonal Screw / Tornillo niquelado hexagonal / Boulon à tête hexagonal nickel 6 X 25 mm		2 Pcs
D	S - Clips S01		8 Pcs
E	U - Clip U05		8 Pcs
F	Blackout Stickers / Calcomanías de vinil negras / Autocollants noirs		1 Set
G	Blackout Stickers / Calcomanías de vinil negras / Autocollants noirs		1 Set



After the installation **DO NOT** wash or pressure wash. Drive slowly 25mph max for at least 24 hours.
 Después de instalar **NO LAVE** el vehículo. Maneje despacio a una velocidad máxima de 40 km/h.
 Après l'installation, **NE PAS** laver. Conduisez lentement à 25mph max pendant au moins 24 heures.

OE STYLE FENDER FLARE SET R2 - FO31A35

INSTALLATION MANUAL / MANUAL DE INSTALACIÓN / GUIDE D'INSTALLATION

FRONT / FRENTE / DEVANT

1 REMOVE AND SAVE THE FACTORY FASTENERS

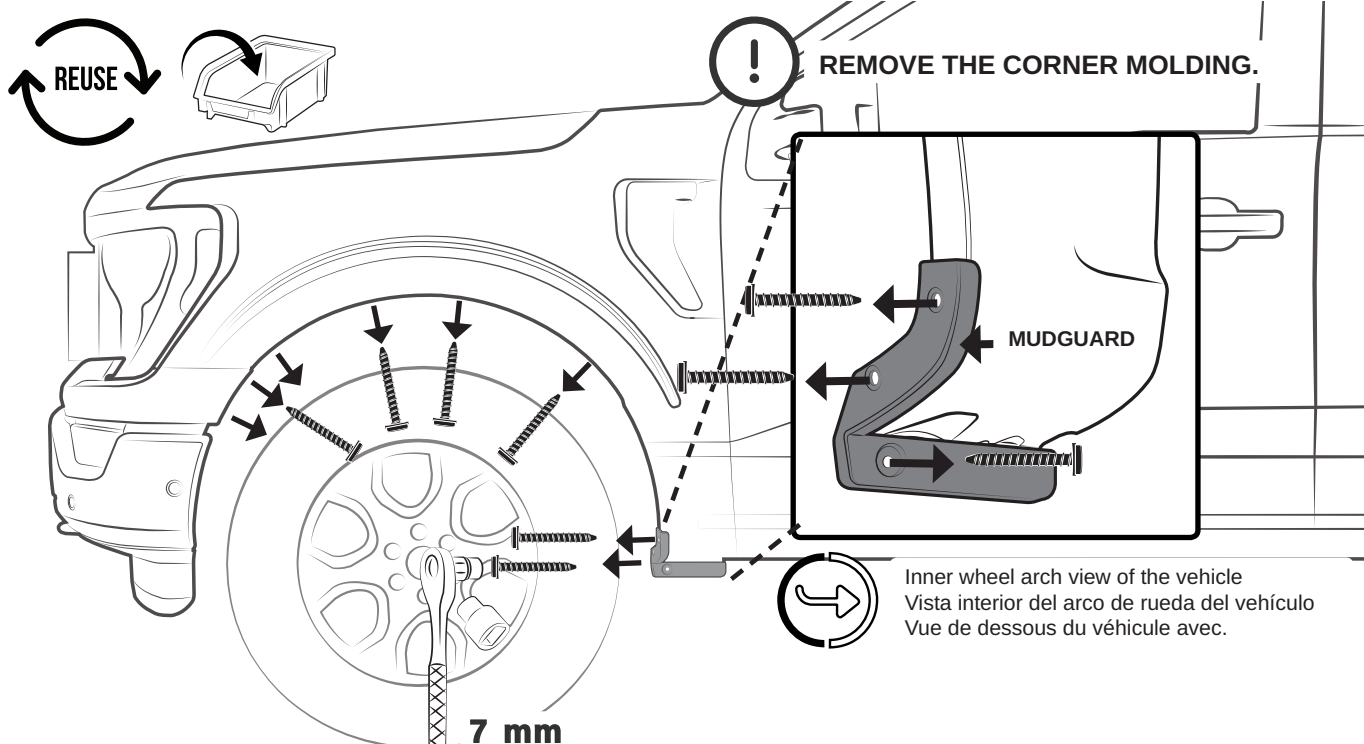

3

ESPAÑOL

Retire y guarde las fijaciones originales.

Retire la moldura de esquina.

FRANÇAIS

Retirez et gardez les vis d'origine.

Retirez les pare-boue.

2 CLEAN / LIMPIE / NETTOYEZ

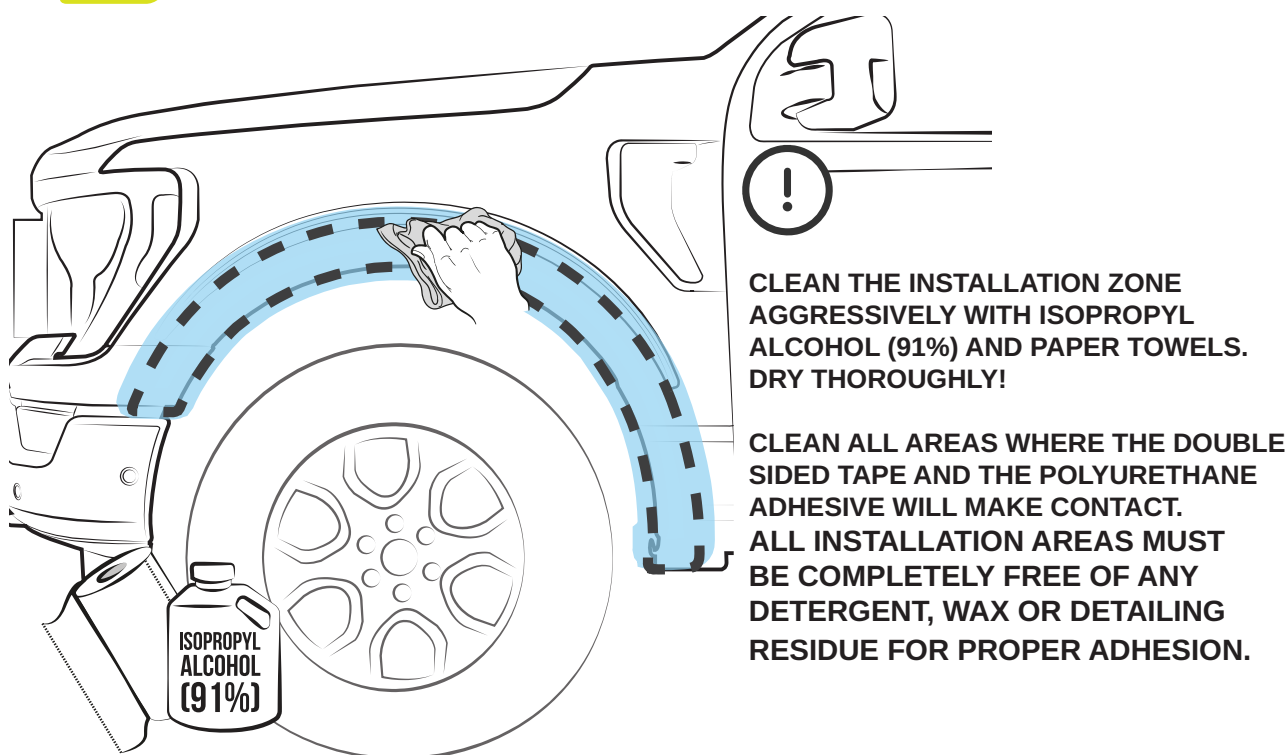

ESPAÑOL

Limpia a fondo la zona de instalación con alcohol isopropílico (91%) y toallas de papel. ¡Seque completamente! Limpie todas las áreas donde la cinta doble cara y el adhesivo de poliuretano tendrán contacto. **Todas las áreas de instalación deben estar completamente libres de detergentes, ceras, residuos o detalles para una adecuada adhesión.**

FRANÇAIS

Nettoyez agressivement la zone d'installation avec de l'alcool isopropylique (91%) et essuie-tout bleu. Séchez soigneusement! Nettoyez toutes les zones où le ruban adhésif double face et l'adhésif polyuréthane entreront en contact. **Toutes les zones d'installation doivent être complètement exemptes de tout résidu de détergent, de cire ou de détails pour une bonne adhérence.**

3 TEST FIT / PRE-INSTALE / TESTEZ L'AJUSTEMENT

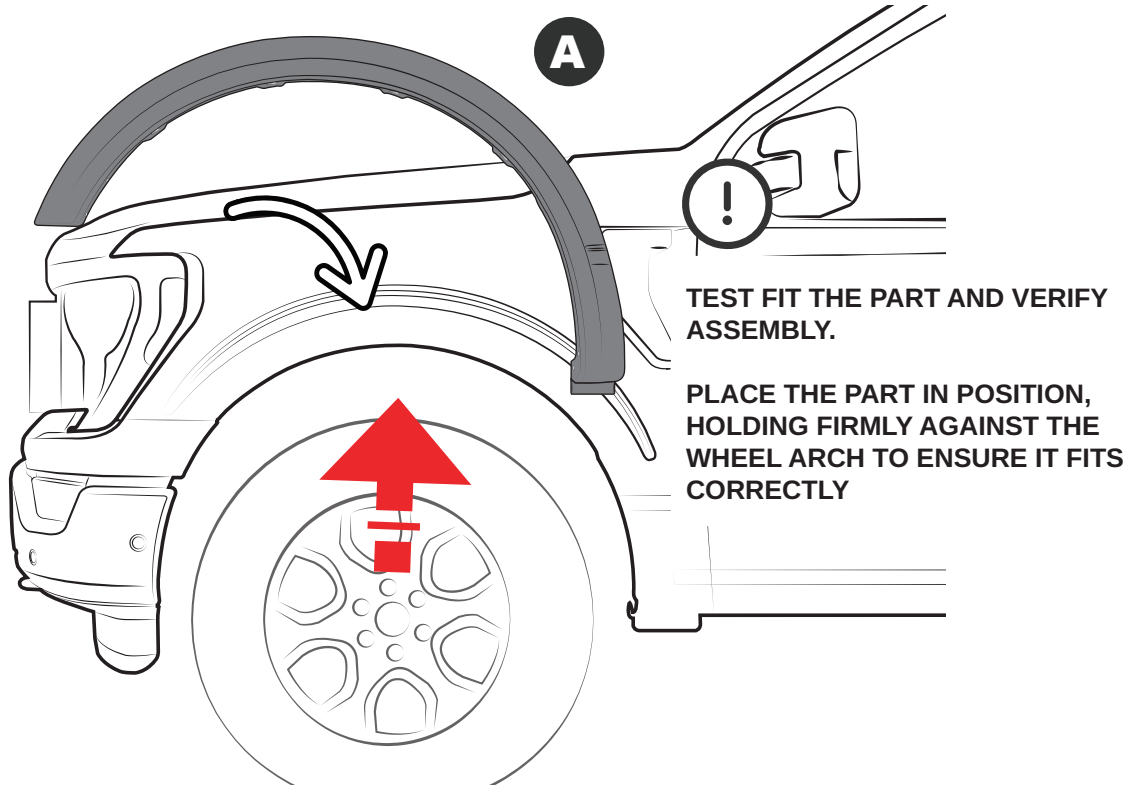

ESPAÑOL

Pre-instale la pieza y verifique el ensamble.

Coloque la pieza en posición y sostenga firmemente contra el arco de rueda para asegurar el ensamble correcto.

FRANÇAIS

Testez l'ajustement et vérifiez l'assemblage.

Placez la pièce en position et tenez fermement sur le passage de roue intérieur pour assurer qu'elle est correctement ajustée.

4 SECURE WITH FACTORY FASTENER

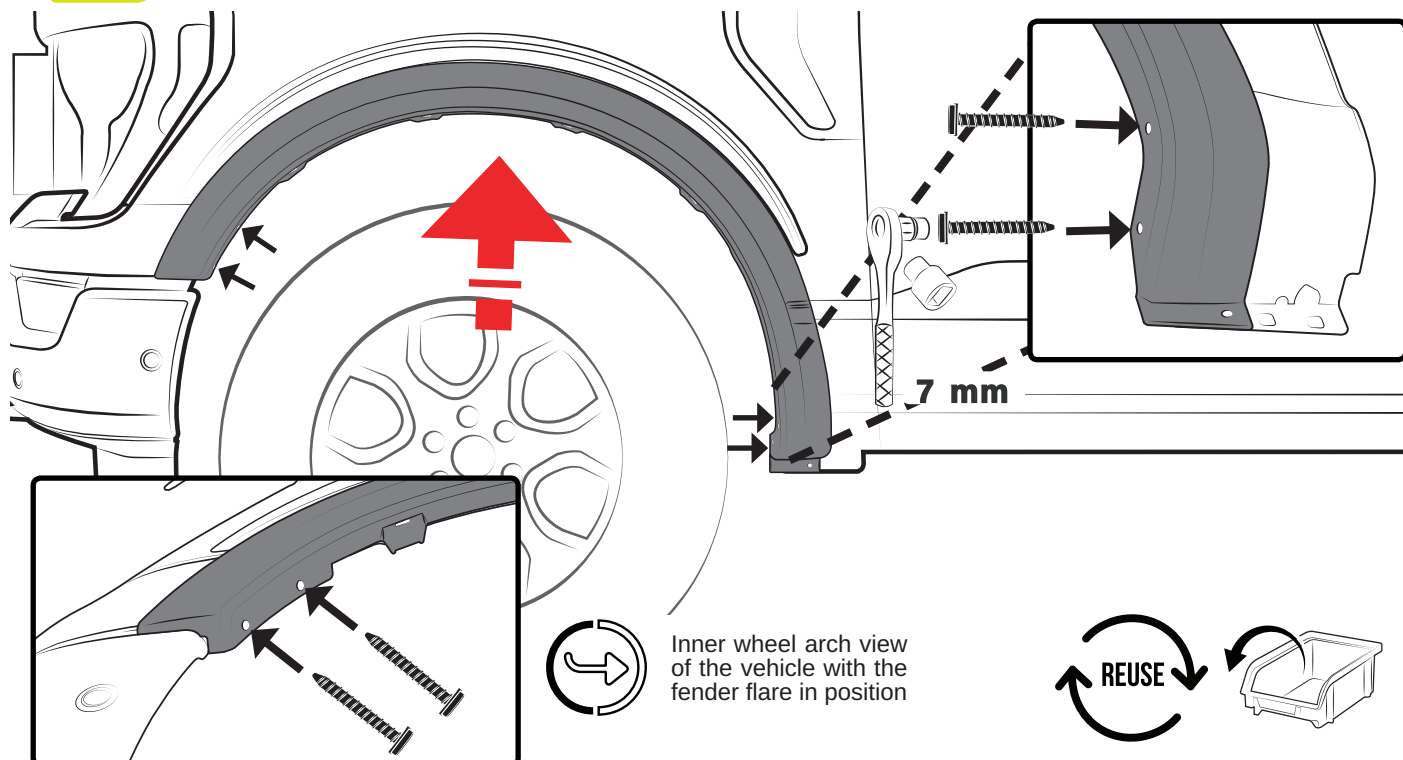

ESPAÑOL

Asegure con las fijaciones originales.

 Vista interior del arco de rueda del vehículo con el fender flare en posición.

FRANÇAIS

Fixez avec les vis d'origine.

 Vue de dessous du véhicule avec fender flare en position.

OE STYLE FENDER FLARE SET R2 - FO31A35

INSTALLATION MANUAL / MANUAL DE INSTALACIÓN / GUIDE D'INSTALLATION

5 MARK / MARQUE / MARQUEZ

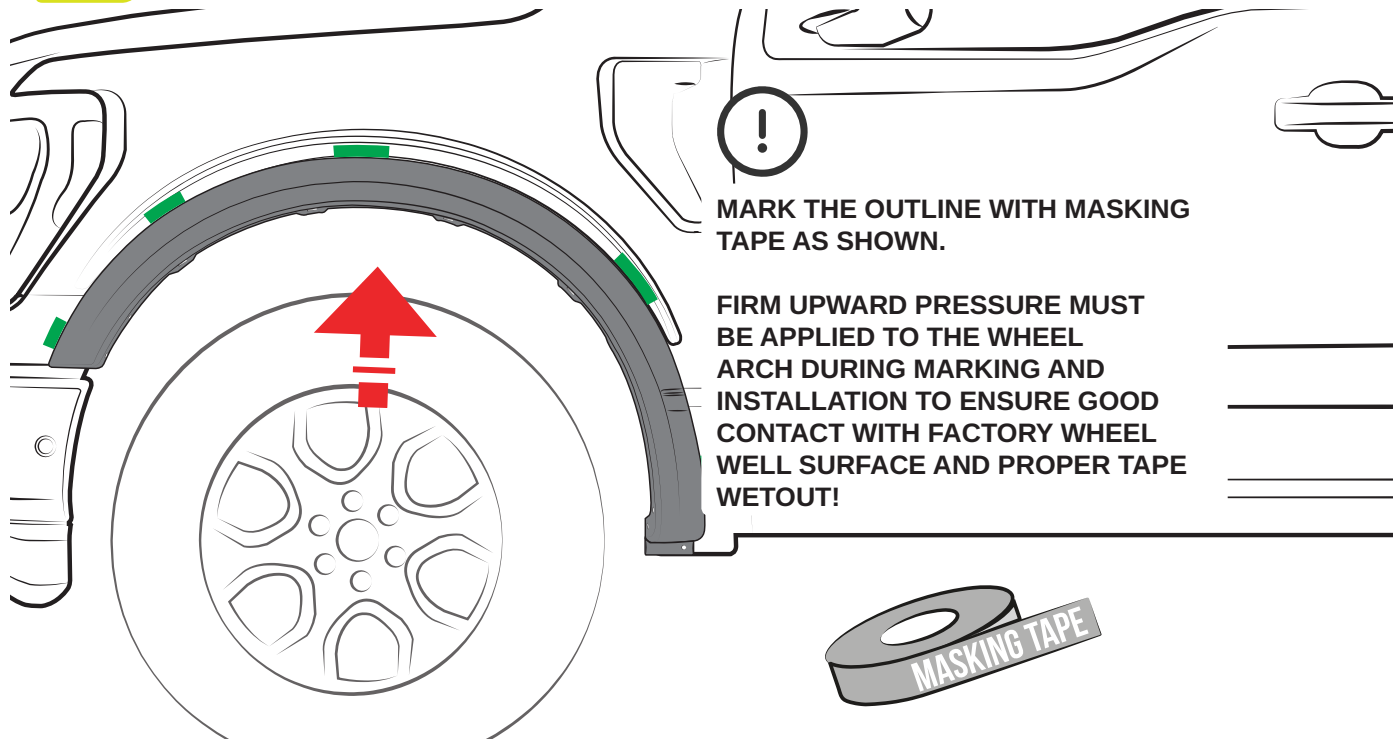

ESPAÑOL

Marque el contorno con masking tape como se muestra.

Presione firmemente hacia la zona superior del arco de rueda mientras marca para asegurar un buen contacto entre la superficie del vehículo y la cinta doble cara.

FRANÇAIS

Marquez le contour avec de l'adhésif de masquage comme indiqué.

Appuyez fermement vers la zone supérieure du passage de roue pendant le marquage pour assurer un bon contact entre la surface du véhicule et le ruban adhésif.

6 UNSCREW AND REMOVE THE PART

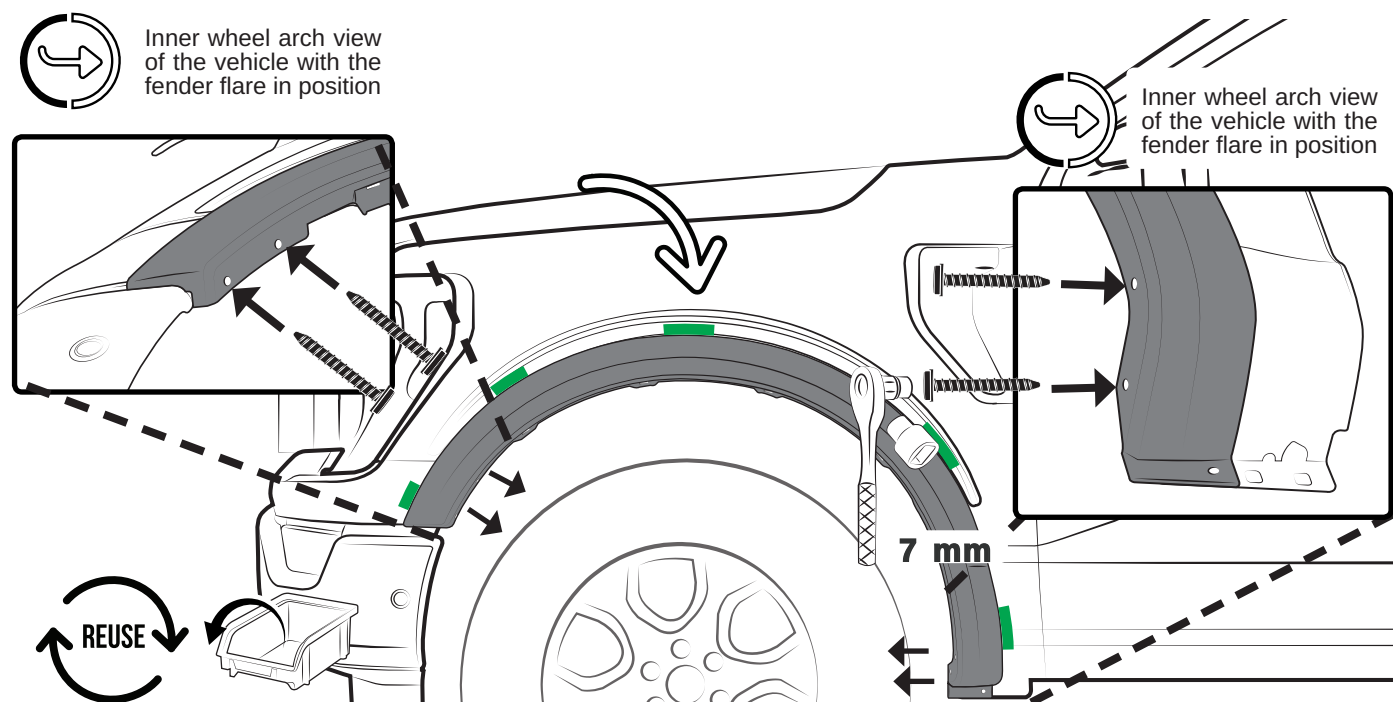

ESPAÑOL

Desatornille y retire la pieza.

Vista interior del arco de rueda del vehículo con fender flare en posición.

FRANÇAIS

Dévissez et retirez la pièce.

Vue de dessous du véhicule avec fender flare en position.

7 CLEAN ADHESIVE CHANNEL



Inner view
Vista interior
Vue de l'intérieur



THOROUGHLY CLEAN THE ADHESIVE CHANNEL TO ENSURE PROPER ADHESION.

CLEAN WITH ISOPROPYL ALCOHOL (91%) AND PAPER TOWELS.

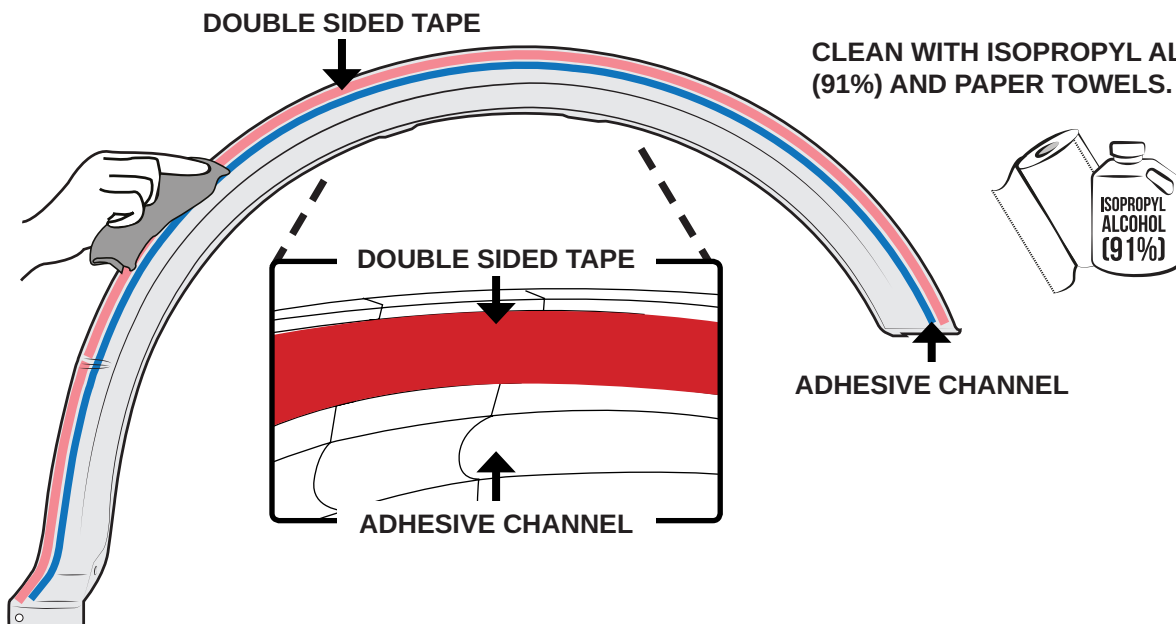

ESPAÑOL

Limpie el canal del adhesivo.

Limpie a fondo el canal del adhesivo para asegurar una adhesión adecuada.

Limpie con alcohol isopropílico (91%) y toallas de papel.

FRANÇAIS

Nettoyez la fente d'application.

Nettoyez soigneusement la fente d'application pour assurer une bonne adhérence.

Nettoyez avec de l'alcool isopropylique (91%) et essuie-tout bleu.

8 APPLY POLYURETHANE ADHESIVE



POLYURETHANE ADHESIVE MUST NEVER TOUCH THE DOUBLE SIDED TAPE.

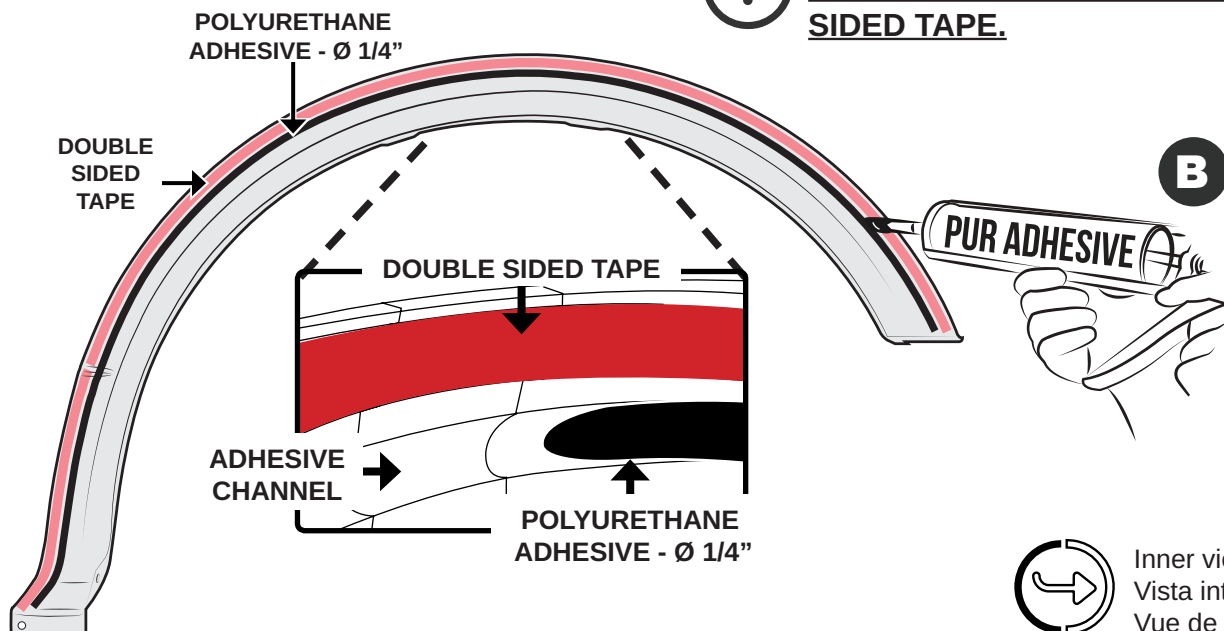

ESPAÑOL

Aplique adhesivo de poliuretano.

El adhesivo de poliuretano **nunca debe tocar la cinta doble cara.**

FRANÇAIS

Appliquez du scellant polyuréthane.

Le scellant polyuréthane **ne doit jamais toucher le ruban adhésif.**

OE STYLE FENDER FLARE SET R2 - FO31A35

INSTALLATION MANUAL / MANUAL DE INSTALACIÓN / GUIDE D'INSTALLATION

9 PEEL THE LINER / DESPEGUE LINER / DÉCOLLEZ LA DOUBLURE

Inner view
Vista interior
Vue de l'intérieur

PEEL THE LINER LEADS AS SHOWN. STICK THE LINER LEAD TO THE OUTSIDE OF THE PART USING A PIECE OF MASKING TAPE.

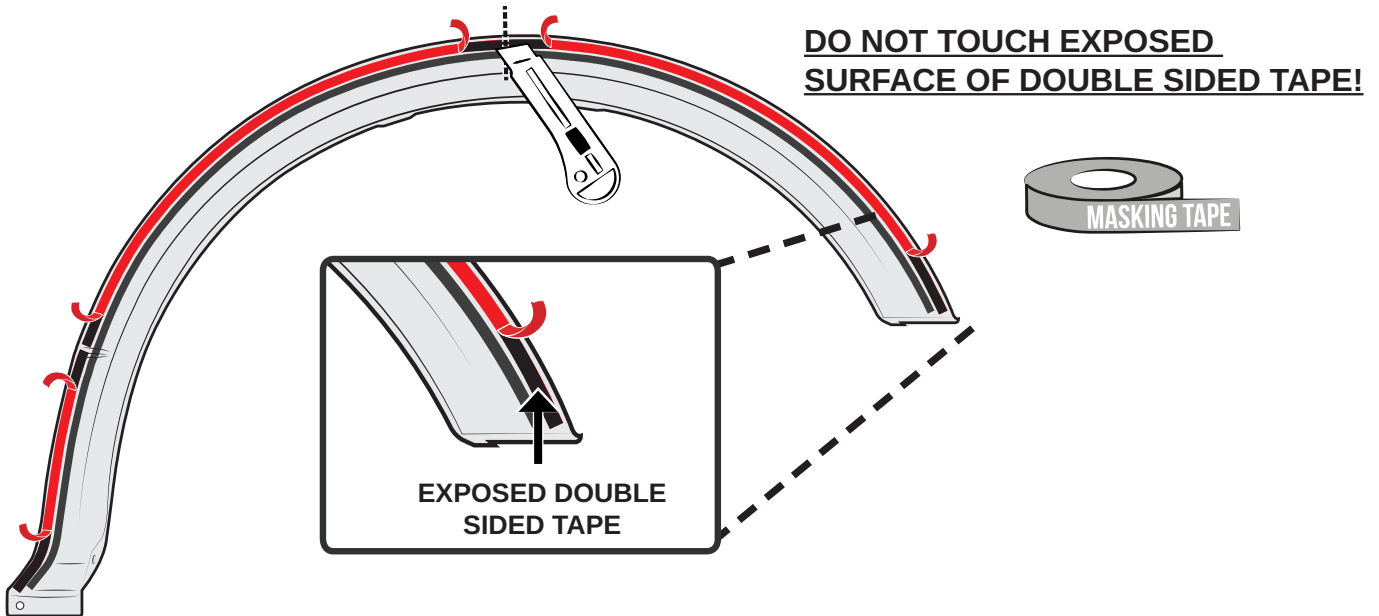

ESPAÑOL

Despegue las puntas del liner como se indica. Pegue el liner al exterior de la pieza con un trozo de cinta adhesiva.

¡NO TOQUE LA SUPERFICIE EXPUESTA DE LA CINTA DOBLE CARA!

FRANÇAIS

Découlez la pointe de la doublure comme indiqué. Collez les fils de la doublure à l'extérieur de la pièce à l'aide d'un morceau de ruban adhésif.

NE TOUCHEZ PAS LA SURFACE EXPOSÉE DU RUBAN ADHÉSIF DOUBLE FACE!

7

10 PLACE THE PART / COLOQUE LA PIEZA / PLACEZ LA PIÈCE

PLACE AND SECURE THE PART. CAREFULLY ALIGN. HOLD FIRMLY TO ENSURE IT FITS CORRECTLY. VERIFY ALIGNMENT WITH ORIGINAL FIXING HOLES. SECURE WITH THE FACTORY FASTENERS.

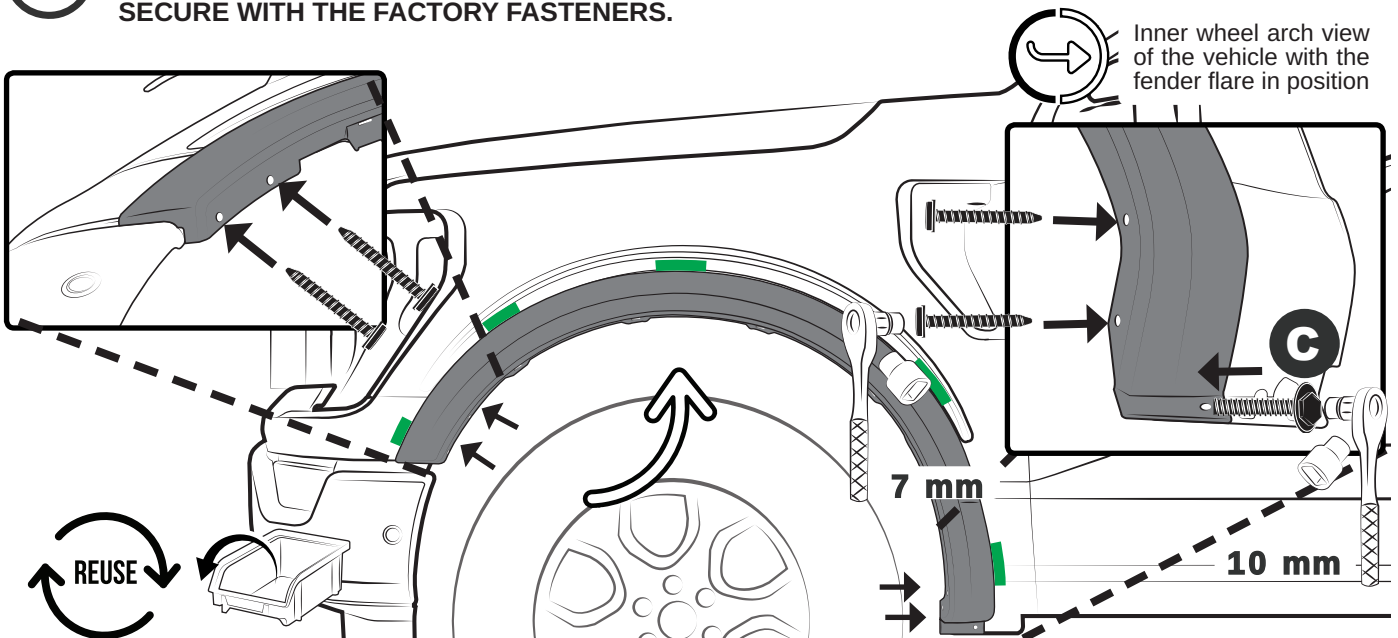

ESPAÑOL

Coloque y asegure la pieza. Alinee cuidadosamente. Sostenga firmemente para asegurar el ensamble correcto. Verifique la alineación de las fijaciones con los orificios originales de fijación. Asegure con las fijaciones originales.

Vista interior del arco de rueda con la pieza en posición.

FRANÇAIS

Placez et fixez la pièce. Soigneusement alignez. Tenez fermement pour assurer qu'elle est correctement ajustée. Fixez avec les fixations originales. Vérifiez l'alignement des vis d'origine avec les trous de fixation.

Vue de l'intérieur du passage de roue avec la pièce en position

11 REMOVE THE LINER / RETIRE EL LINER / TIREZ LA DOUBLURE

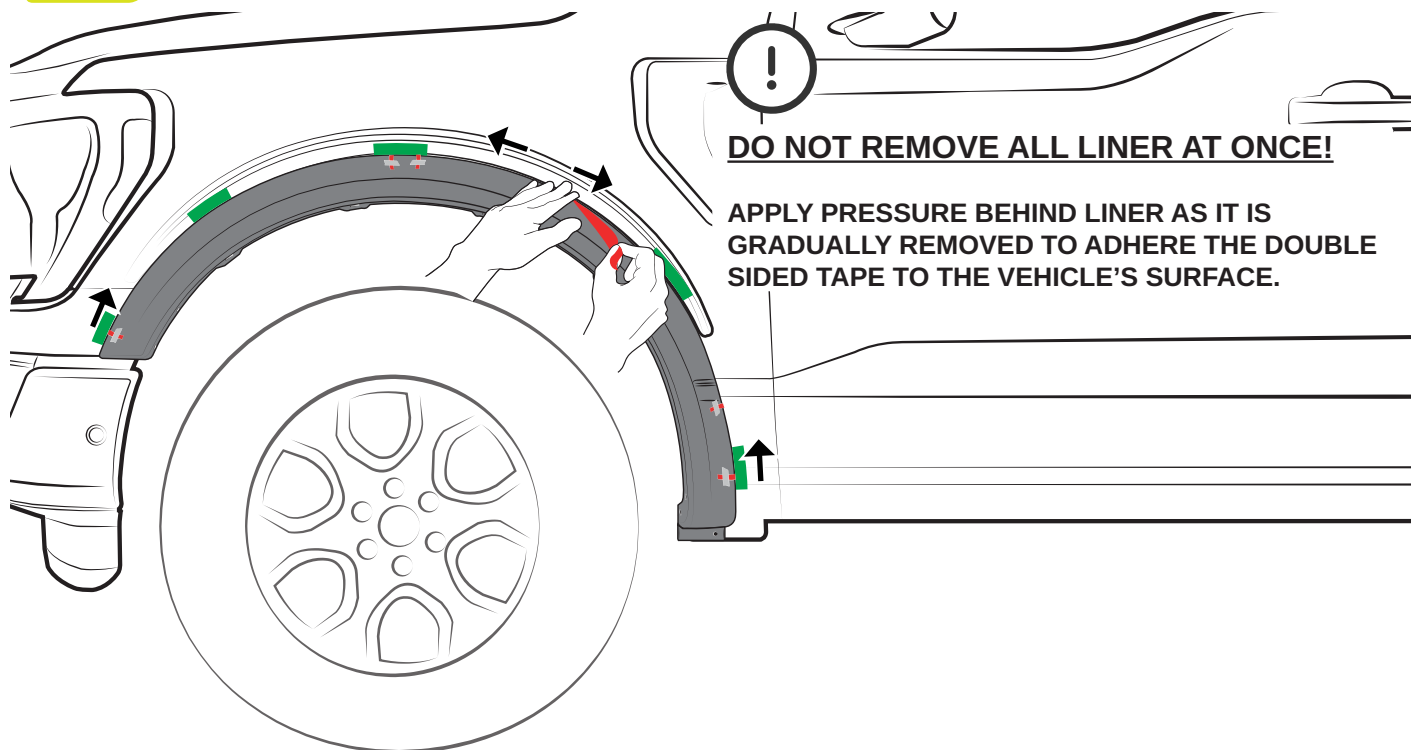

ESPAÑOL

¡NO RETIRE TODO EL LINER DE UNA SOLA VEZ!

Aplique una ligera presión conforme va retirando el liner para asegurar el contacto de la cinta doble cara con la superficie del vehículo.

FRANÇAIS

N'ENLEVEZ PAS TOUT LE DOUBLURE EN MAINTENANT!

Appliquez une légère pression derrière la doublure jusqu'à l'enlever pour coller le ruban adhésif double face à la surface du véhicule.

8

12 PRESS / PRESIONE / APPUYEZ

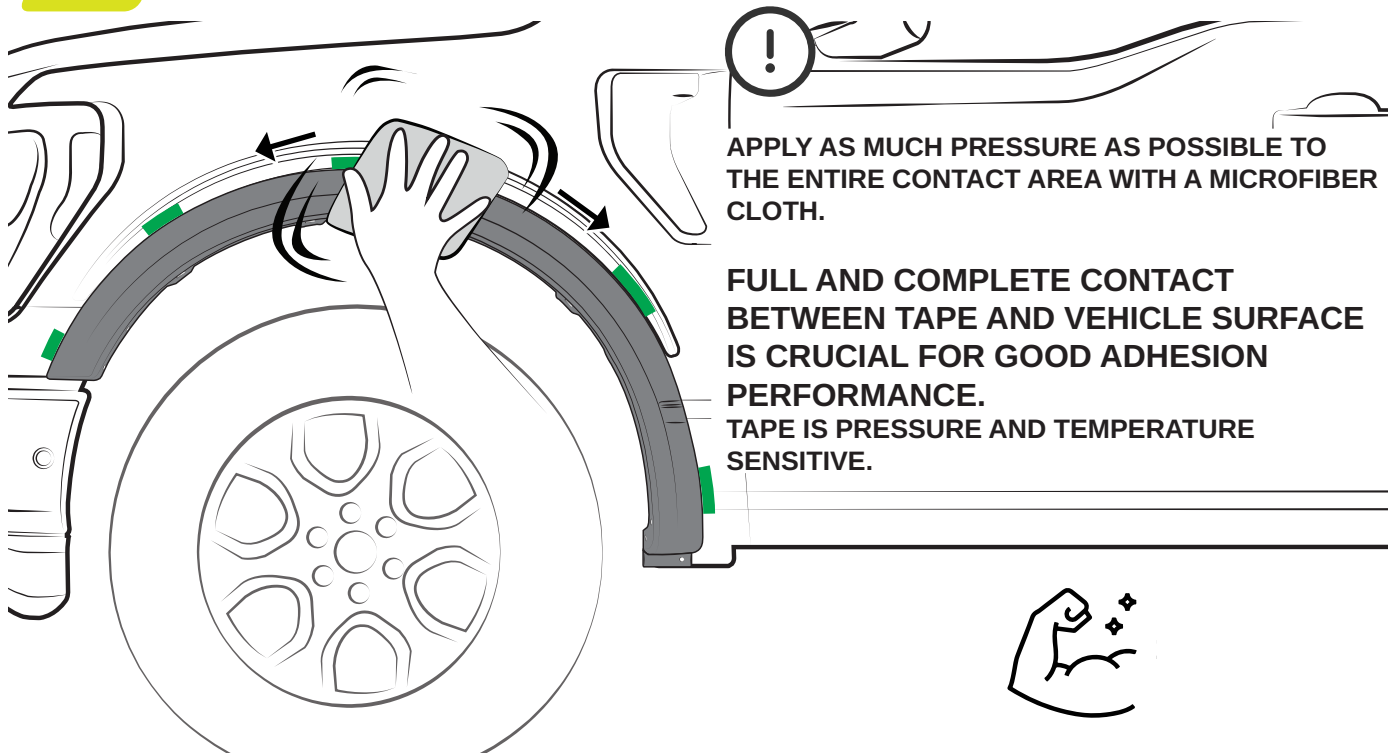

ESPAÑOL

Aplice la mayor presión posible en toda el área de contacto con un trapo de microfibra.
Un contacto total y completo entre la cinta y la superficie del vehículo es crucial para el correcto desempeño del adhesivo.
 La cinta es sensible a la presión y a la temperatura.

FRANÇAIS

Appliquez le plus de pression possible sur toute la zone de contact avec un chiffon en microfibre.
Un contact total et complet entre le ruban et la surface du véhicule est crucial pour une bonne performance d'adhérence. Le ruban est sensible à la pression et à la température.

OE STYLE FENDER FLARE SET R2 - FO31A35

INSTALLATION MANUAL / MANUAL DE INSTALACIÓN / GUIDE D'INSTALLATION

13 SECURE / ASEGURE / FIXEZ

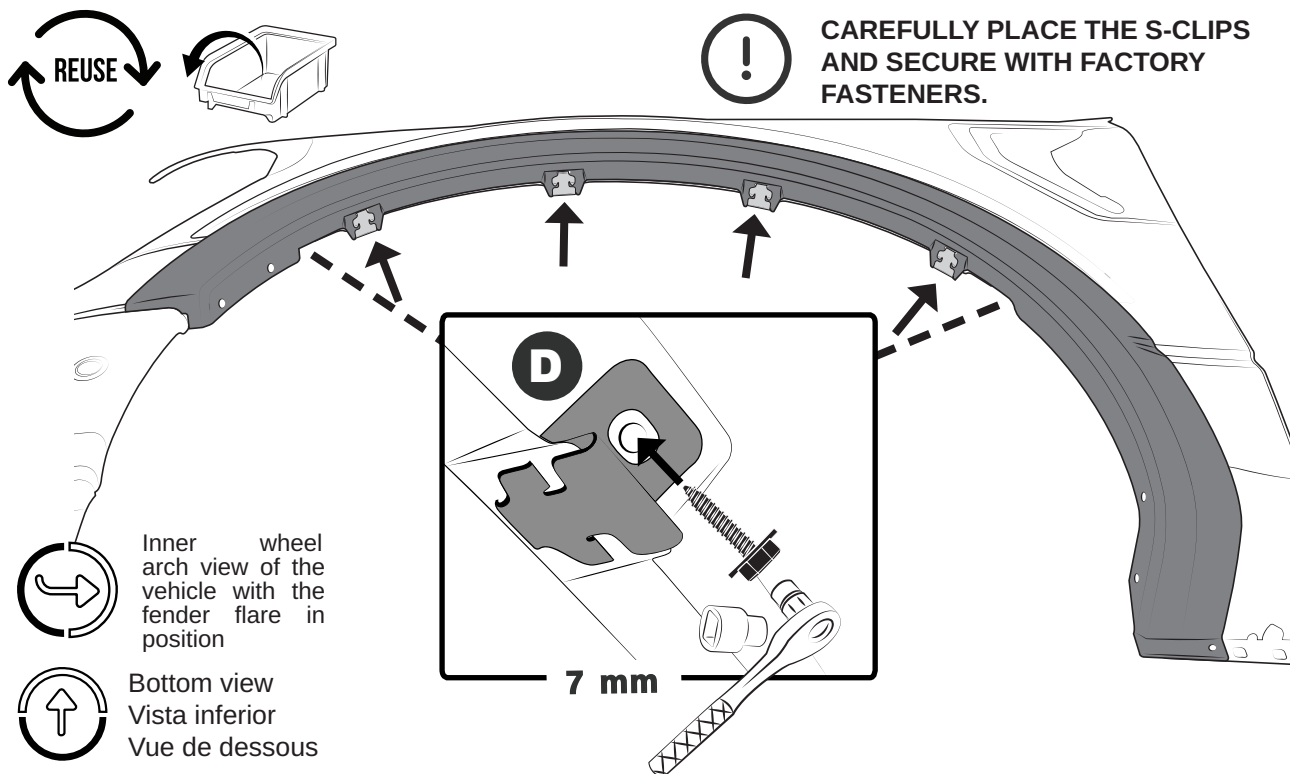

ESPAÑOL

Coloque cuidadosamente los S-clips y asegure con las fijaciones originales.

FRANÇAIS

Soigneusement placez le S-clips et fixez avec les agrafes d'originé.

9

14 CLEAN / LIMPIE / NETTOYEZ

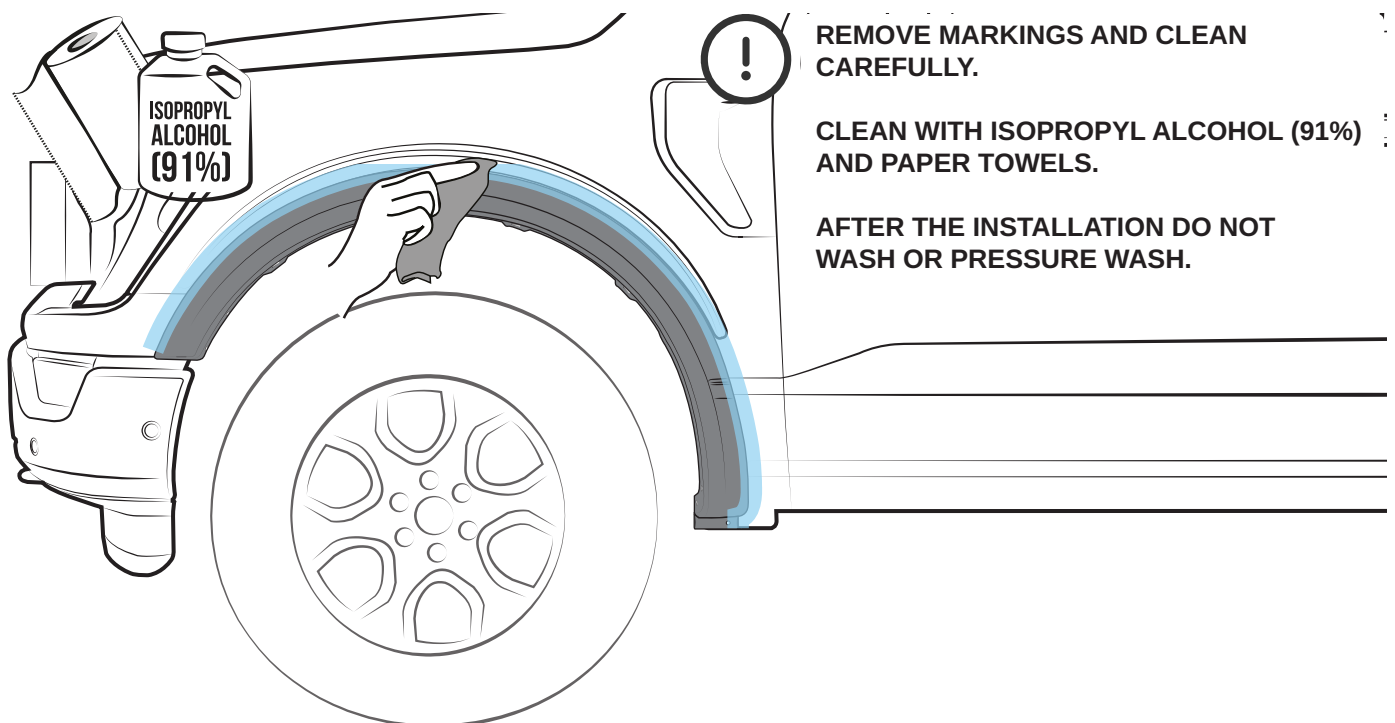

ESPAÑOL

Retire las marcas y limpie cuidadosamente.

Limpie con alcohol isopropílico (91%) y toallas de papel.

Después de instalar no lave el vehículo.

FRANÇAIS

Enlevez les marques et nettoyez soigneusement.

Nettoyez avec de l'alcool isopropylique (91%) et essuie-tout bleu.

Après l'installation, ne pas laver le véhicule.

FRONT EXTENSION R1 INSTALLATION

a) CLEAN THE INSTALLATION ZONE

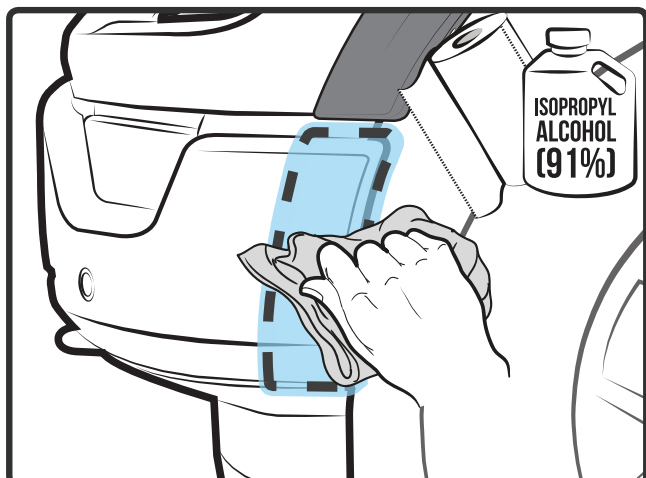

b) TEST FIT THE PART

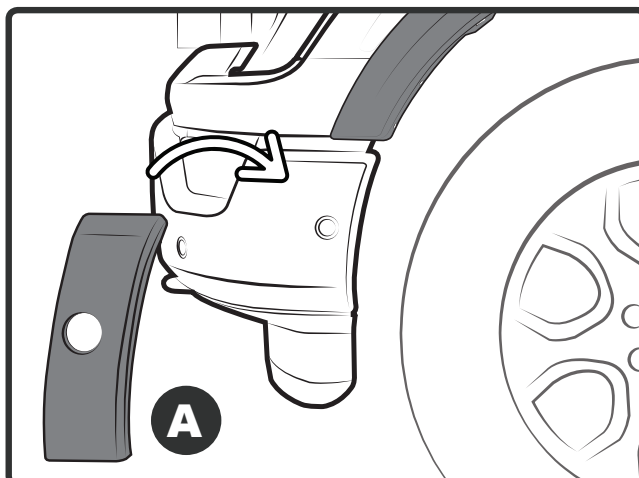

c) ALIGN & MARK

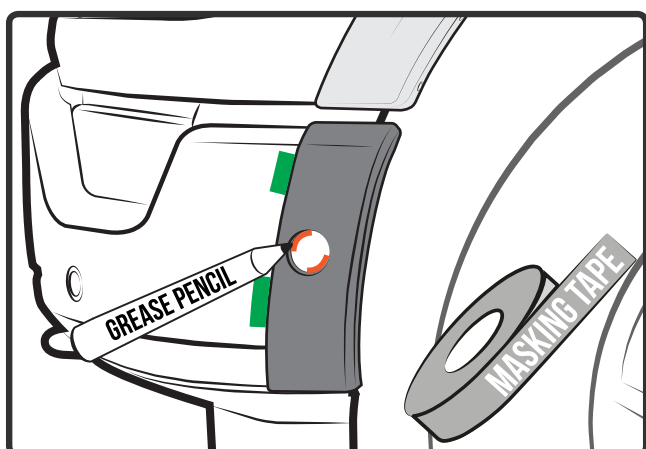

d) REMOVE THE PART

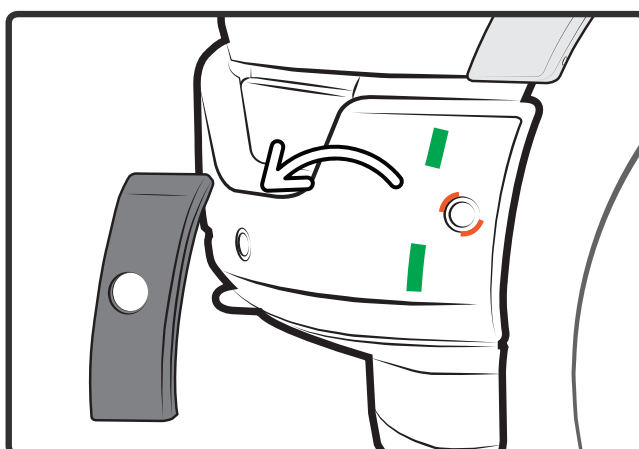

10

* INSTALL THE BLACK OUT ONLY IF THE VEHICLE DOES NOT INCLUDE SENSORS. IF THE VEHICLE INCLUDES SENSORS, GO TO (F).

e) REMOVE THE LINER AND GENTLY PLACE THE BLACKOUT

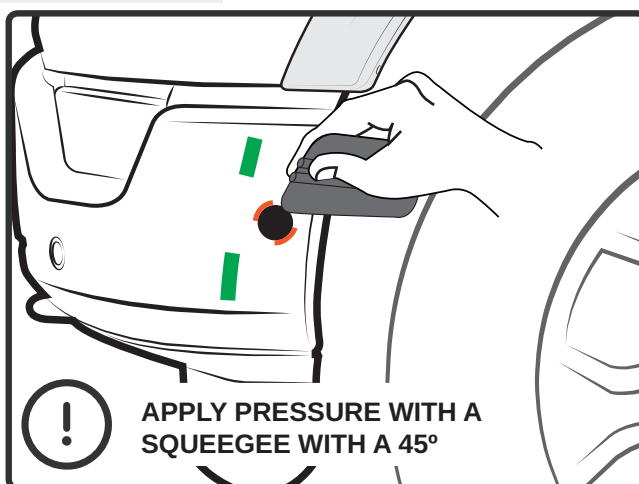
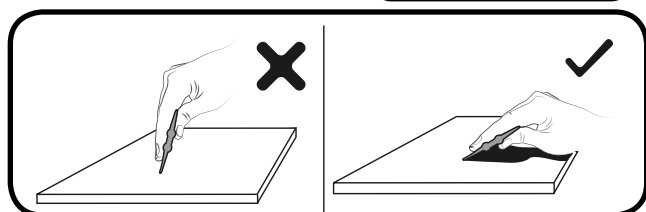
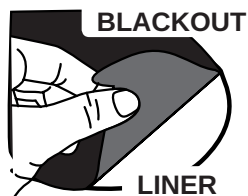

ESPAÑOL

- Limpie la zona de instalación.
- Pre-instale la pieza
- Alinee y marque.
- Retire la pieza.
- *Instale las calcomanías de vinil negro sólo si el vehículo NO incluye sensores. Si el vehículo incluye sensores vaya inciso (f). Retire el protector trasero (papel blanco) y coloque cuidadosamente la calcomanía de vinil negra. Presione con una placa plástica a un ángulo de 45°. Centre y presione.

FRANÇAIS

- Nettoyez la zone d'installation.
- Testez l'ajustement.
- Alignez & marquez.
- Retirez la pièce.
- *Installez les autocollants noirs uniquement si le véhicule n'est pas équipé de capteurs. Si le véhicule est équipé de capteurs, passez au point (f). Retirez le liner (papier blanc) et placez délicatement le autocollants noirs. Pressez avec une raclette à un angle de 45°. Centre et pressez.

OE STYLE FENDER FLARE SET R2 - FO31A35

INSTALLATION MANUAL / MANUAL DE INSTALACIÓN / GUIDE D'INSTALLATION

FRONT EXTENSION R1 INSTALLATION

f) CLEAN ADHESIVE CHANNEL

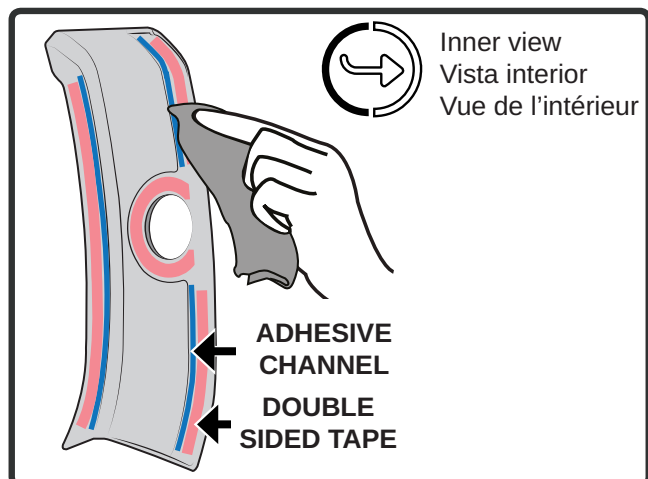

g) APPLY POLYURETHANE TO ADHESIVE CHANNEL

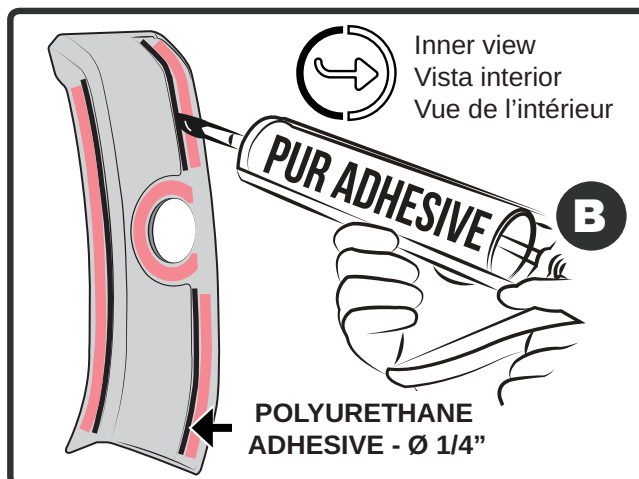

h) PEEL THE LINER

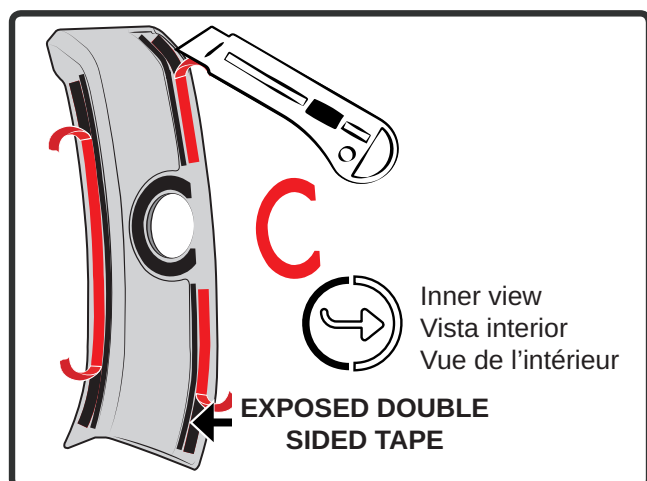

i) PLACE THE PART

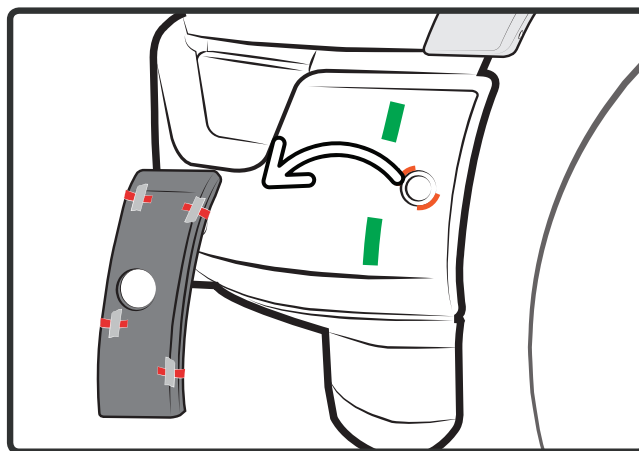

j) REMOVE THE LINER

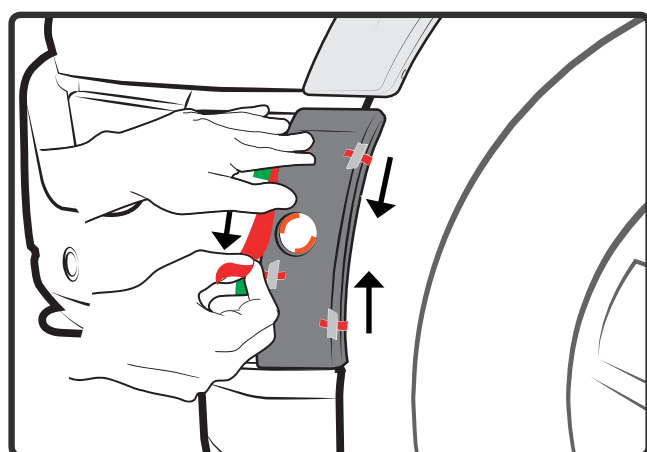

k) PRESS

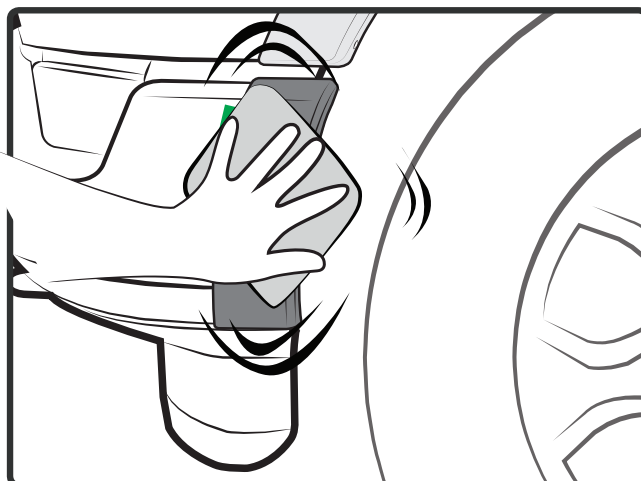

ESPAÑOL

- f) Limpie en el canal del adhesivo.
- g) Aplique adhesivo de poliuretano.
- h) Depilar liner.
- i) Coloque la pieza.
- j) Retire el liner.
- k) Presione.

FRANÇAIS

- f) Nettoyez la fende d'application.
- g) Appliquez du scellant polyuréthane sur la fende 'application.
- h) Placez la pièce.
- i) Décollez la doublure.
- j) Tirez la doublure.
- k) Appuyez.

REAR / TRASERO / ARRIÈRE

1 REMOVE AND SAVE THE FACTORY FASTENERS

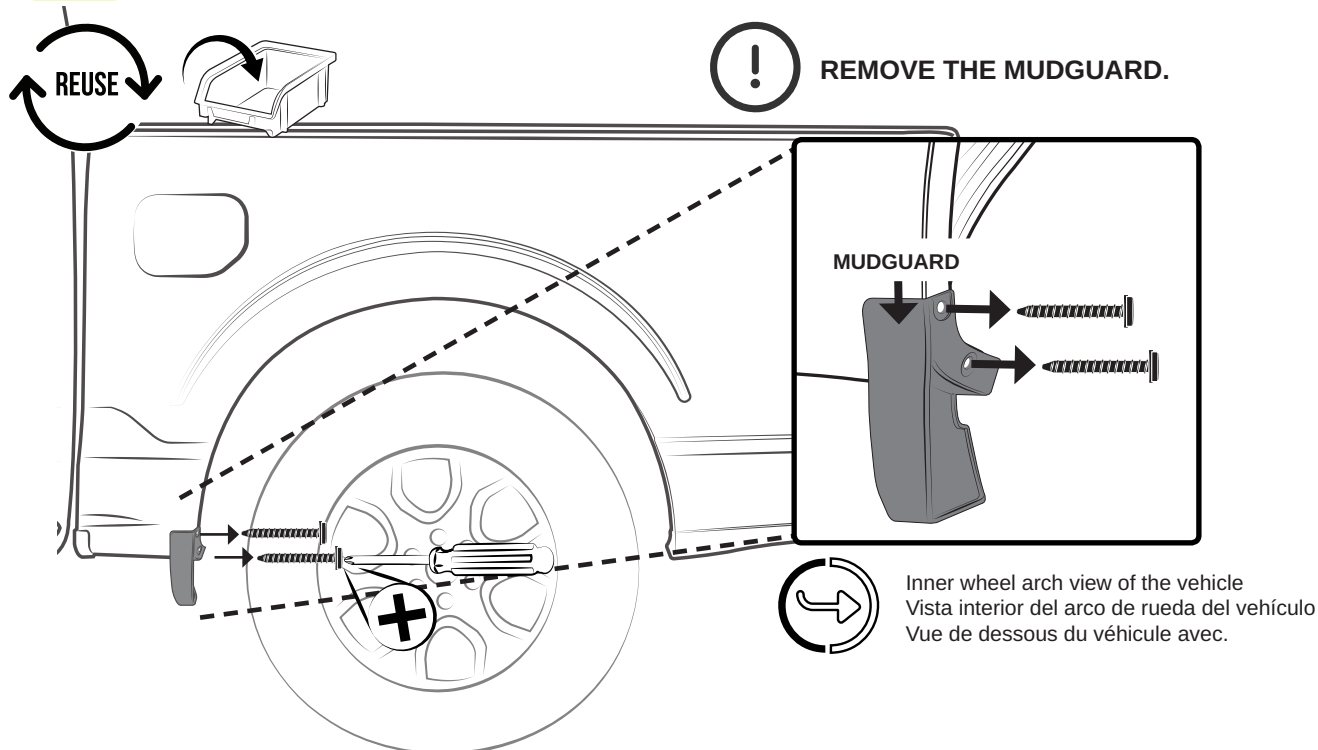

12

ESPAÑOL

Retire y guarde las fijaciones originales.

Retire la moldura.

FRANÇAIS

Retirez et gardez les vis d'origine.

Retirez les pare-boue.

2 CLEAN / LIMPIE / NETTOYEZ

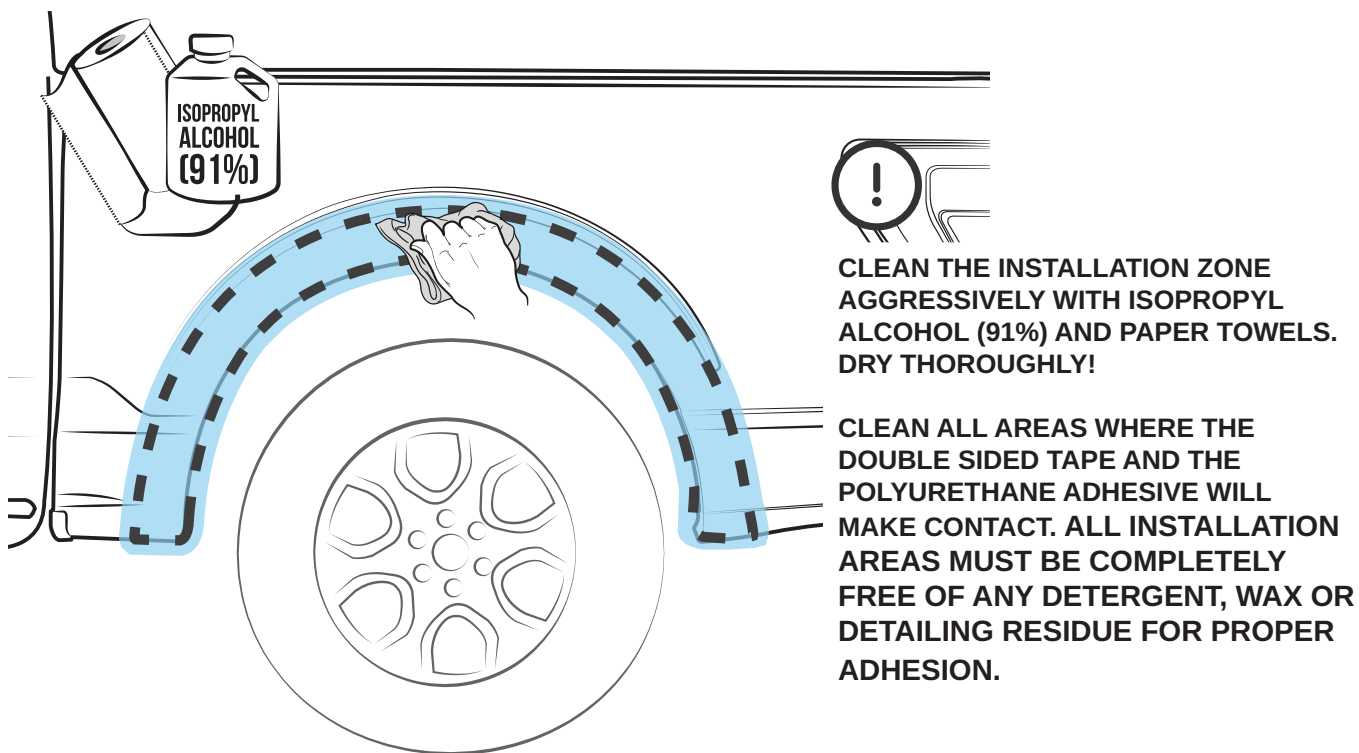

ESPAÑOL

Limpia a fondo la zona de instalación con alcohol isopropílico (91%) y toallas de papel. ¡Seque completamente! Limpie todas las áreas donde la cinta doble cara y el adhesivo de poliuretano tendrán contacto. **Todas las áreas de instalación deben estar completamente libres de detergentes, ceras, residuos o detalles para una adecuada adhesión.**

FRANÇAIS

Nettoyez agressivement la zone d'installation avec de l'alcool isopropylique (91%) et essuie-tout bleu. Séchez soigneusement! Nettoyez toutes les zones où le ruban adhésif double face et l'adhésif polyuréthane entreront en contact. **Toutes les zones d'installation doivent être complètement exemptes de tout résidu de détergent, de cire ou de détails pour une bonne adhérence.**

OE STYLE FENDER FLARE SET R2 - FO31A35

INSTALLATION MANUAL / MANUAL DE INSTALACIÓN / GUIDE D'INSTALLATION



FOR A UNIFORM APPEARANCE IT IS SUGGESTED TO COVER THE GAP BETWEEN PIECES WITH INCLUDED BLACKOUT STICKERS.

BEFORE INSTALLATION OF PARTS:

- 1.- CLEAN THE INSTALLATION ZONE.
- 2.- CENTER THE BLACKOUT.
- 3.- PRESS AND CUT OFF THE EXCESS.

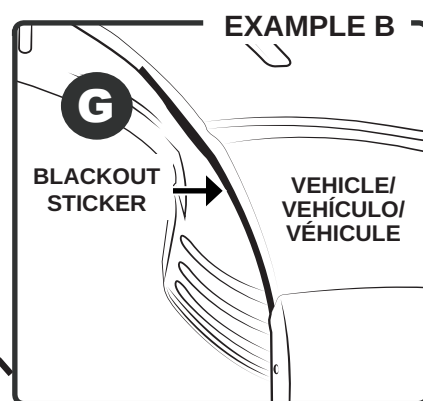
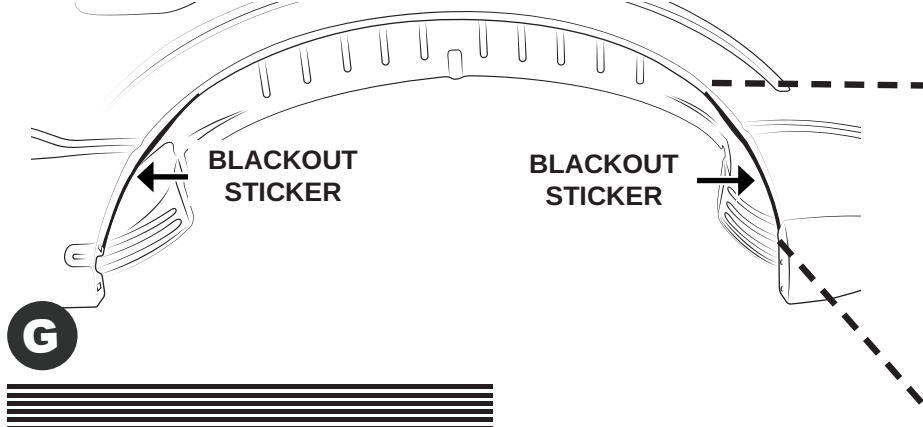
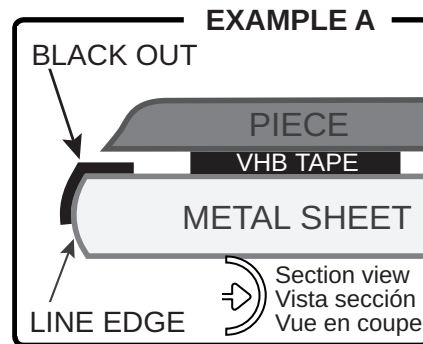

ESPAÑOL

Para obtener aspecto homogéneo, se sugiere cubrir el espacio entre las piezas con las calcomanías de vinil negras.

Antes de instalar las piezas: **1.-** Limpie la zona de instalación. **2.-** Centre la calcomanía. **3.-** Presione y corte el excedente.

FRANÇAIS

Pour un aspect homogène, il est suggéré de couvrir l'espace entre les pièces avec les autocollants noirs inclus.

Avant l'installation pièce: **1.-** Nettoyez la zone d'installation **2.-** Centrer autocollant noir. **3.-** Pressez et coupez l'excédent.

3

TEST FIT / PRE-INSTALE / TESTEZ L'AJUSTEMENT

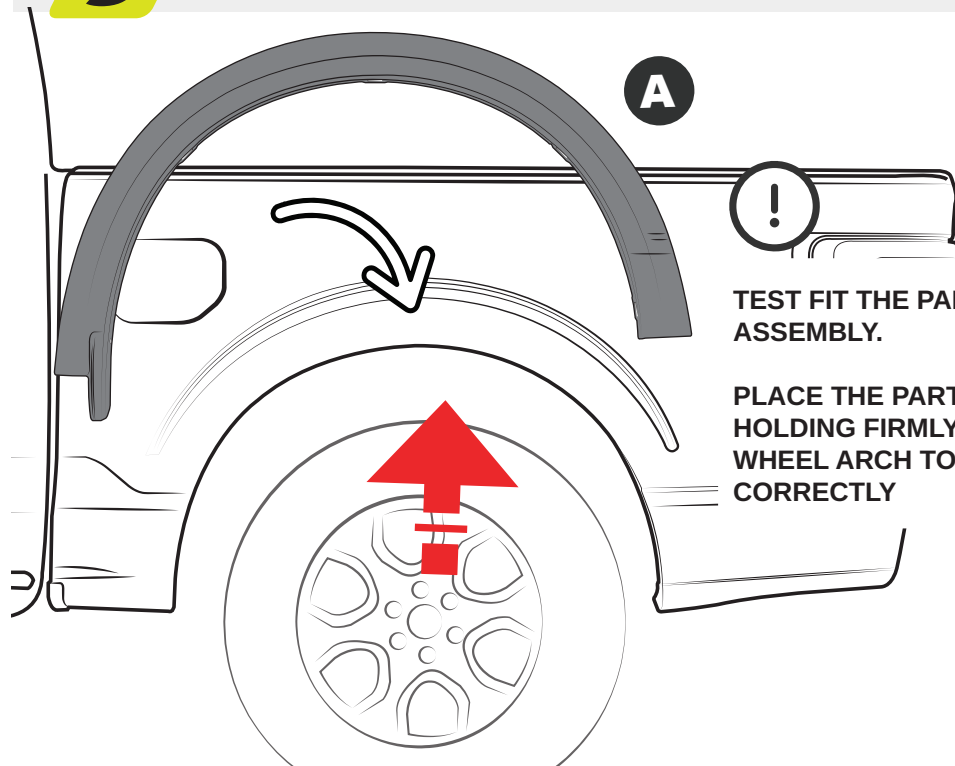

TEST FIT THE PART AND VERIFY ASSEMBLY.

PLACE THE PART IN POSITION, HOLDING FIRMLY AGAINST THE WHEEL ARCH TO ENSURE IT FITS CORRECTLY

ESPAÑOL

Pre-instale la pieza y verifique el ensamble.

Coloque la pieza en posición y sostenga firmemente contra el arco de rueda para asegurar el ensamble correcto.

FRANÇAIS

Testez l'ajustement et vérifiez l'assemblage.

Placez la pièce en position et tenez fermement sur le passage de roue intérieure pour assurer qu'elle est correctement ajustée.



4 SECURE WITH FACTORY FASTENER

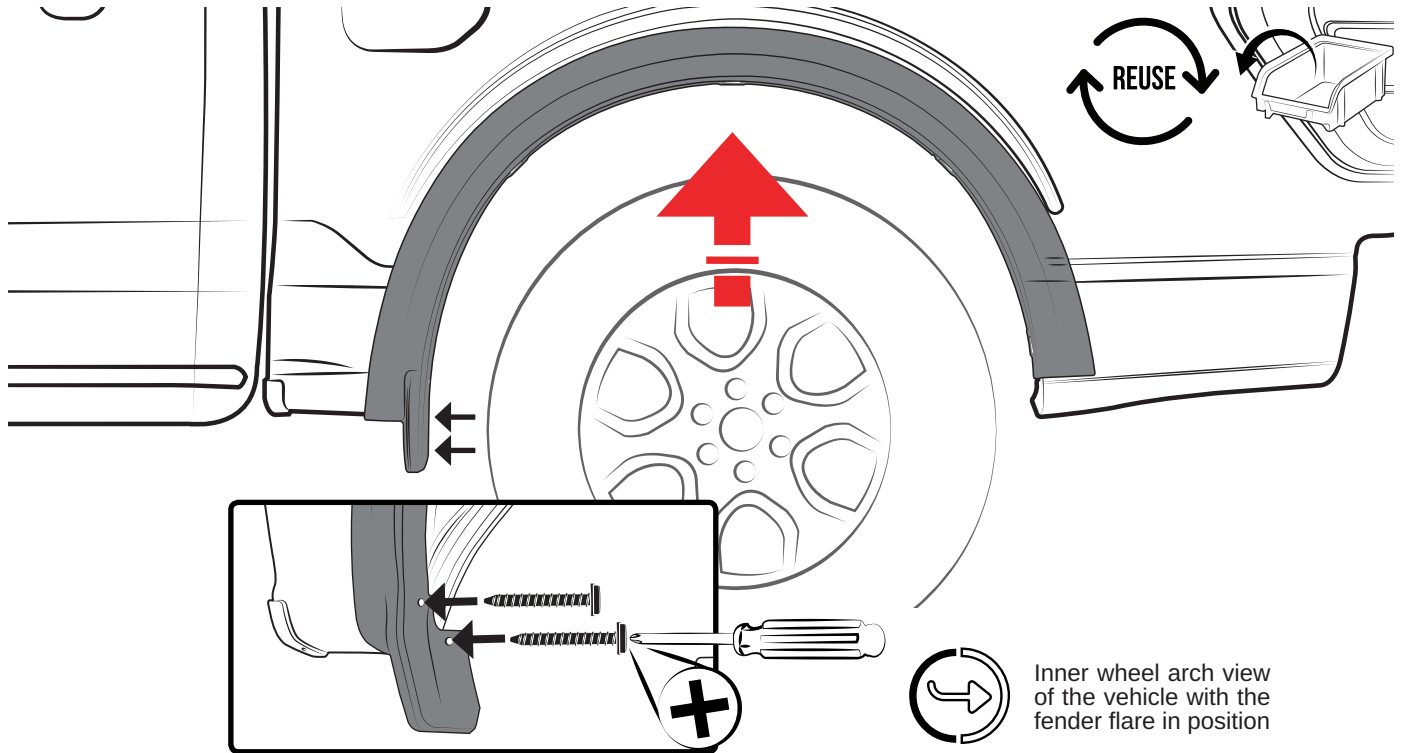

14

ESPAÑOL

Asegure con las fijaciones originales.

 Vista interior del arco de rueda del vehículo con el fender flare en posición.

FRANÇAIS

Fixez avec les vis d'origine.

 Vue de dessous du véhicule avec fender flare en position.

5 MARK / MARQUE / MARQUEZ

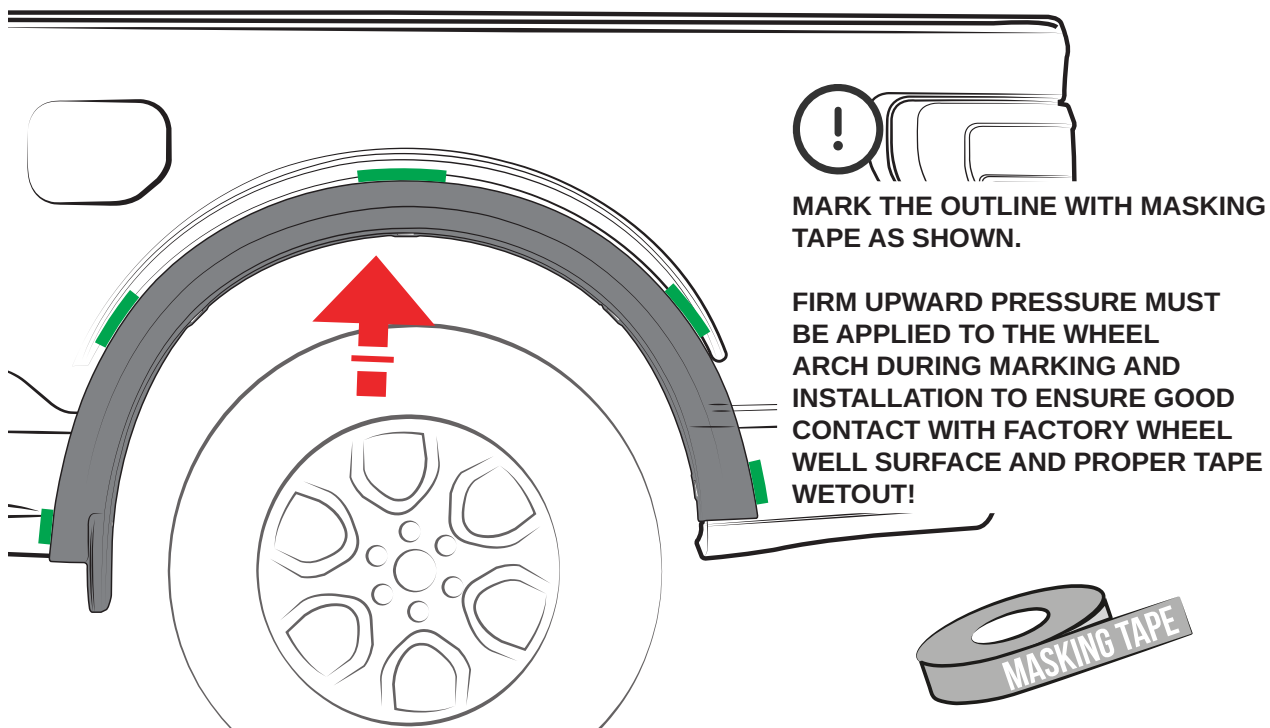

ESPAÑOL

Marque el contorno con masking tape como se muestra.

Presione firmemente hacia la zona superior del arco de rueda mientras marca para asegurar un buen contacto entre la superficie del vehículo y la cinta doble cara.

FRANÇAIS

Marquez le contour avec de l'adhésif de masquage comme indiqué.

Appuyez fermement vers la zone supérieure du passage de roue pendant le marquage pour assurer un bon contact entre la surface du véhicule et le ruban adhésif.

OE STYLE FENDER FLARE SET R2 - FO31A35

INSTALLATION MANUAL / MANUAL DE INSTALACIÓN / GUIDE D'INSTALLATION

6 UNSCREW AND REMOVE THE PART

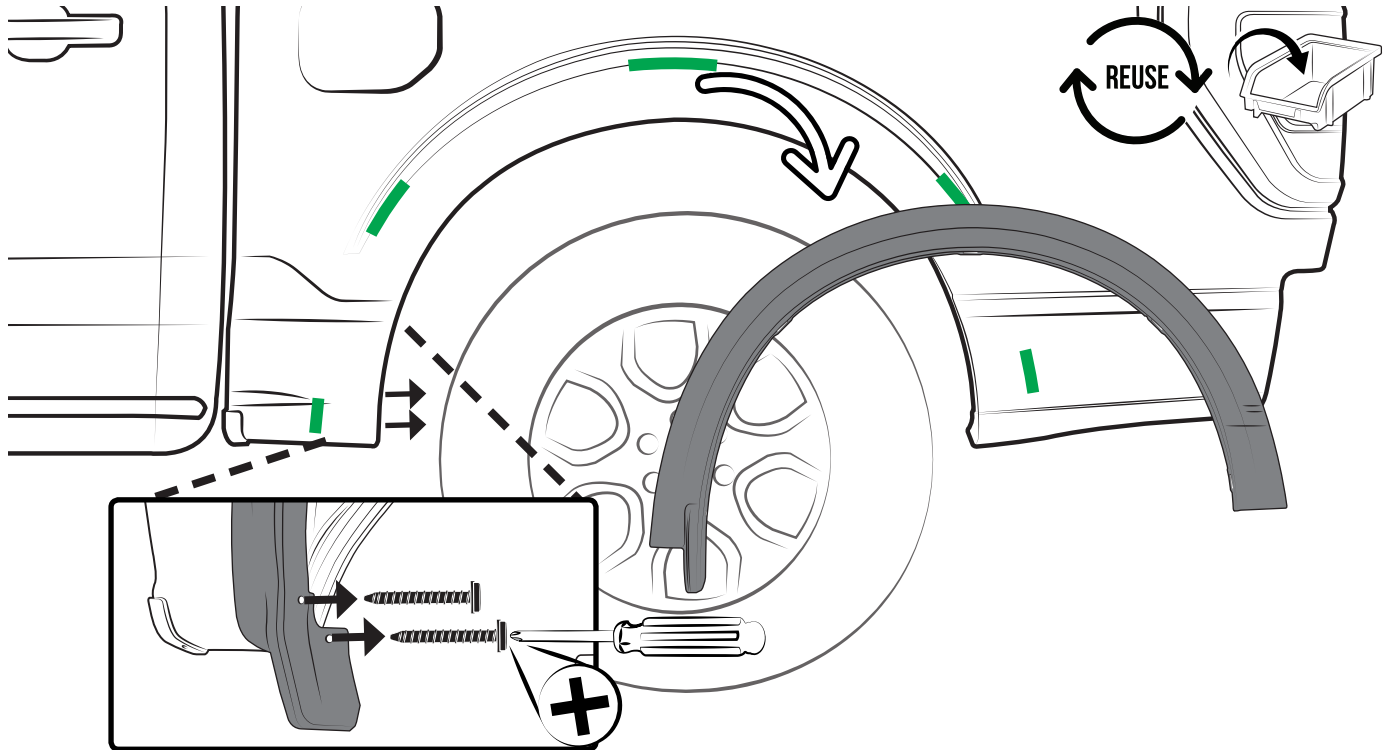

ESPAÑOL

Desatornille y retire la pieza.



Vista interior del arco de rueda del vehículo con el fender flare en posición.

FRANÇAIS

Dévissez et retirez la pièce.



Vue de dessous du véhicule avec fender flare en position.

15

7 CLEAN ADHESIVE CHANNEL



Inner view
Vista interior
Vue de l'intérieur

DOUBLE SIDED TAPE



THOROUGHLY CLEAN THE ADHESIVE CHANNEL TO ENSURE PROPER ADHESION.

CLEAN WITH ISOPROPYL ALCOHOL (91%) AND PAPER TOWELS.

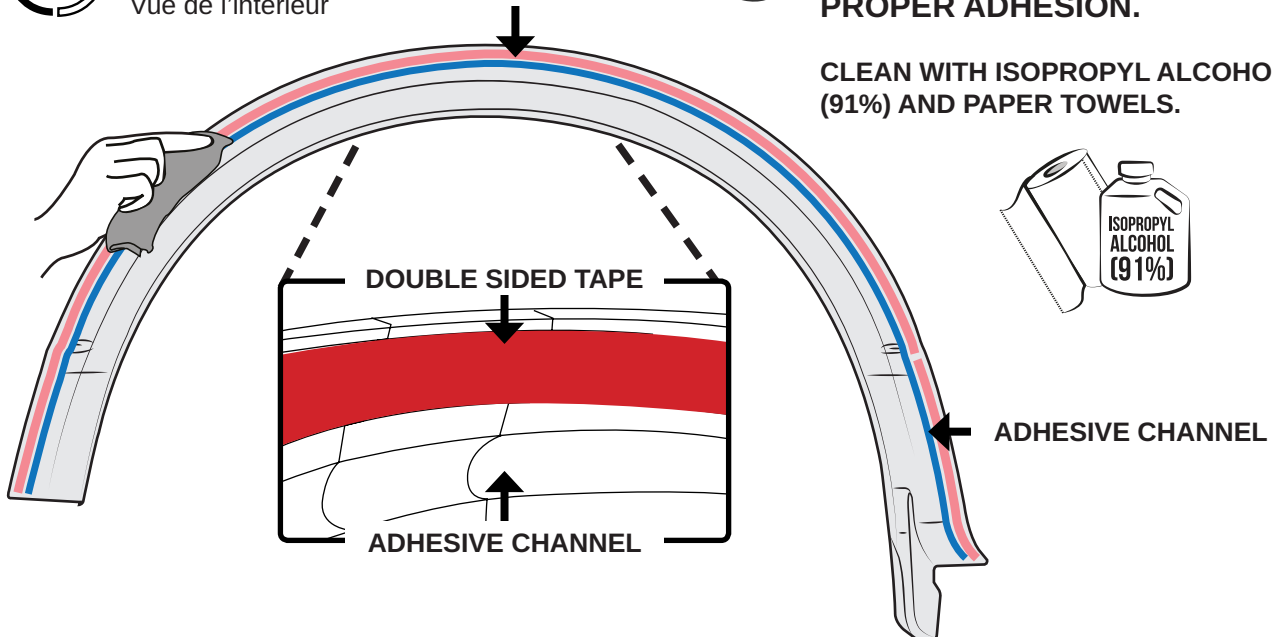

ESPAÑOL

Limpie el canal del adhesivo.

Limpie a fondo el canal del adhesivo para asegurar una adhesión adecuada.

Limpie con alcohol isopropílico (91%) y toallas de papel.

FRANÇAIS

Nettoyez la fente d'application.

Nettoyez soigneusement la fente d'application pour assurer une bonne adhérence.

Nettoyez avec de l'alcool isopropylique (91%) et essuie-tout bleu.

8 APPLY POLYURETHANE ADHESIVE



Inner view
Vista interior
Vue de l'intérieur

POLYURETHANE
ADHESIVE - Ø 1/4"



POLYURETHANE ADHESIVE MUST NEVER TOUCH THE DOUBLE SIDED TAPE.

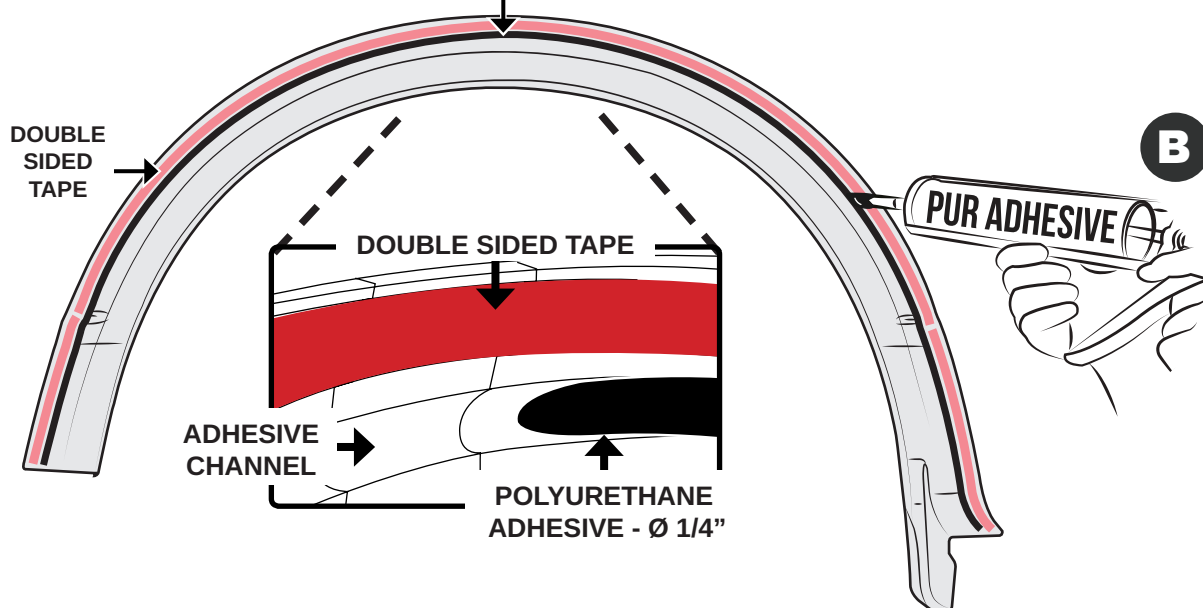

16

ESPAÑOL

Aplique adhesivo de poliuretano.

El adhesivo de poliuretano **nunca debe tocar la cinta doble cara.**

FRANÇAIS

Appliquez du scellant polyuréthane.

Le scellant polyuréthane **ne doit jamais toucher le ruban adhésif.**

9 PEEL THE LINER / DESPEGUE LINER / DÉCOLLEZ LA DOUBLURE



Inner view
Vista interior
Vue de l'intérieur



PEEL THE LINER LEADS AS SHOWN. STICK THE LINER LEAD TO THE OUTSIDE OF THE PART USING A PIECE OF MASKING TAPE.

DO NOT TOUCH EXPOSED SURFACE OF DOUBLE SIDED TAPE!

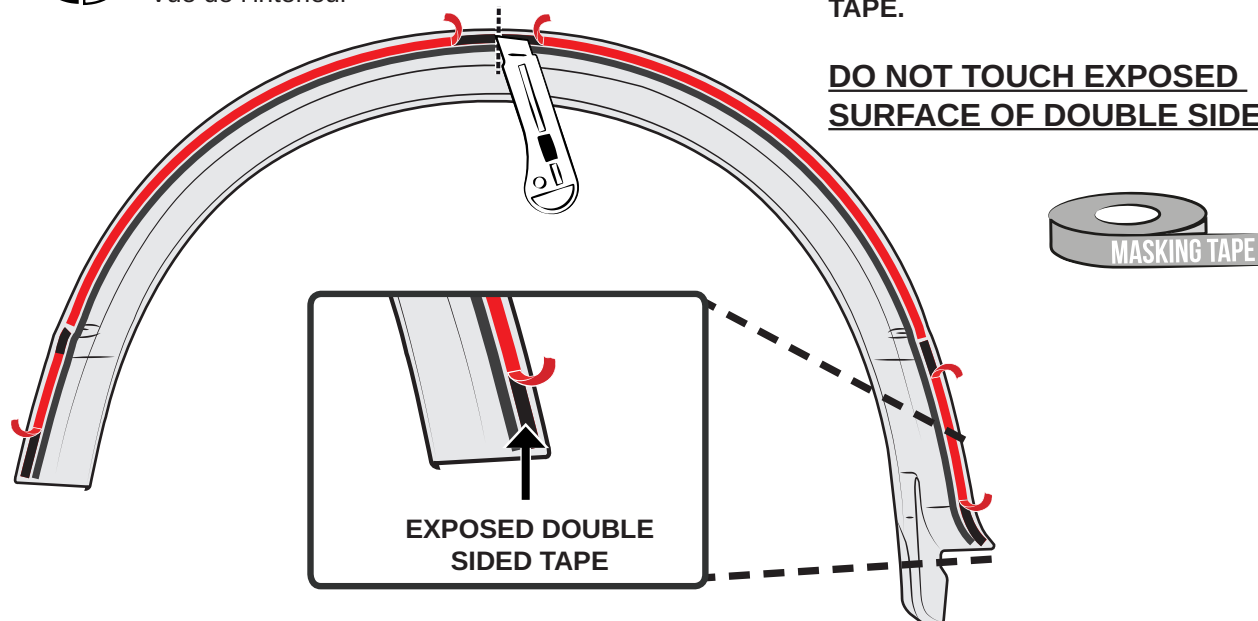

ESPAÑOL

Despegue las puntas del liner como se indica.
Pegue el liner al exterior de la pieza con un trozo de cinta adhesiva.

¡NO TOQUE LA SUPERFICIE EXPUESTA DE LA CINTA DOBLE CARA!

FRANÇAIS

Découlez la pointe de la doublure comme indiqué.
Collez les fils de la doublure à l'extérieur de la pièce à l'aide d'un morceau de ruban adhésif.

NE TOUCHEZ PAS LA SURFACE EXPOSÉE DU RUBAN ADHÉSIF DOUBLE FACE!

OE STYLE FENDER FLARE SET R2 - FO31A35

INSTALLATION MANUAL / MANUAL DE INSTALACIÓN / GUIDE D'INSTALLATION

10 PLACE THE PART / COLOQUE LA PIEZA / PLACEZ LA PIÈCE



PLACE AND SECURE THE PART. CAREFULLY ALIGN. HOLD FIRMLY TO ENSURE IT FITS CORRECTLY. VERIFY ALIGNMENT WITH ORIGINAL FIXING HOLES. SECURE WITH THE FACTORY FASTENERS.

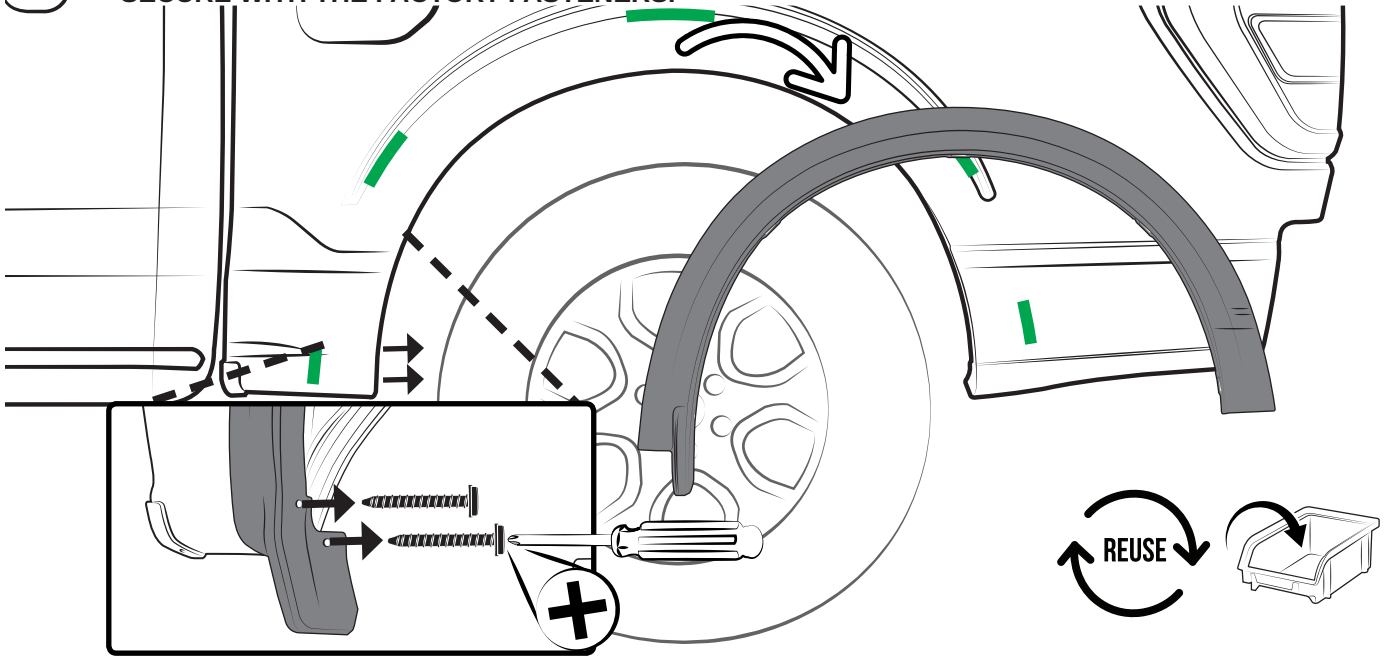

ESPAÑOL

Coloque y asegure la pieza. Alinee cuidadosamente. Sostenga firmemente para asegurar el ensamble correcto. Verifique la alineación de las fijaciones con los orificios originales de fijación. Asegure con las fijaciones originales.



Vista interior del arco de rueda con la pieza en posición.

FRANÇAIS

Placez et fixez la pièce. Soigneusement alignez. Tenez fermement pour assurer qu'elle est correctement ajustée. Fixez avec les fixations originales. Vérifiez l'alignement des vis d'origine avec les trous de fixation.



Vue de l'intérieur du passage de roue avec la pièce en position

11 REMOVE THE LINER / RETIRE EL LINER / TIREZ LA DOUBLURE



DO NOT REMOVE ALL LINER AT ONCE!

APPLY PRESSURE BEHIND LINER AS IT IS GRADUALLY REMOVED TO ADHERE THE DOUBLE SIDED TAPE TO THE VEHICLE'S SURFACE.

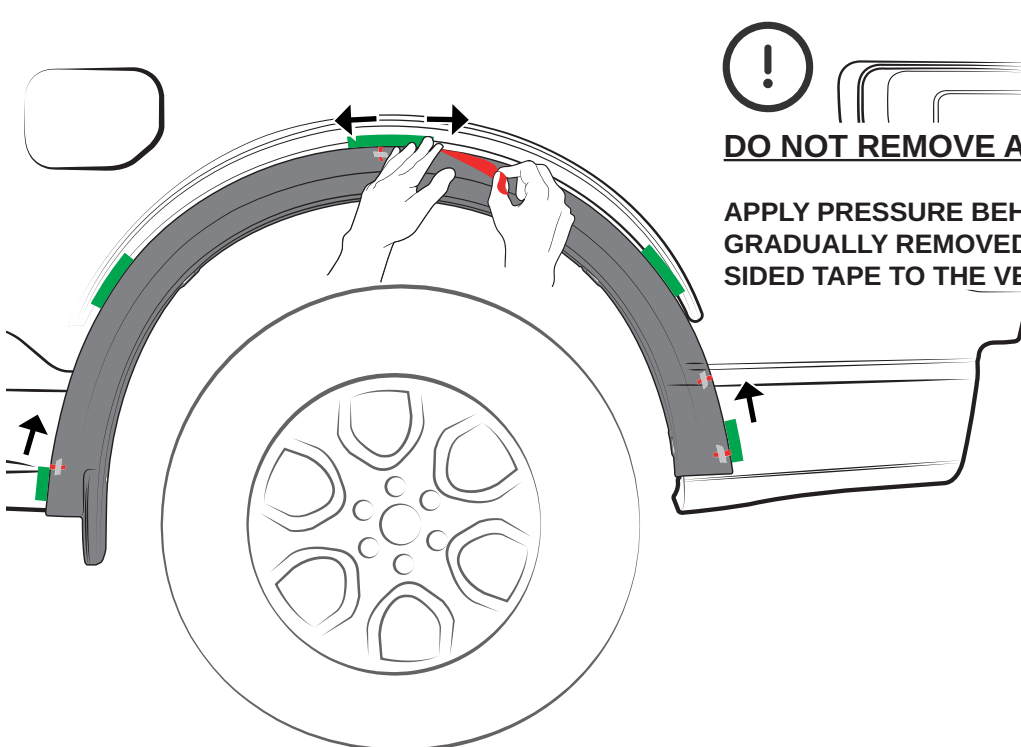

ESPAÑOL

¡NO RETIRE TODO EL LINER DE UNA SOLA VEZ!

Aplique una ligera presión conforme va retirando el liner para asegurar el contacto de la cinta doble cara con la superficie del vehículo.

FRANÇAIS

N'ENLEVEZ PAS TOUT LE DOUBLURE EN MAINTENANT!

Appliquez une légère pression derrière la doublure jusqu'à l'enlever pour coller le ruban adhésif double face à la surface du véhicule.

12 PRESS / PRESIONE / APPUYEZ

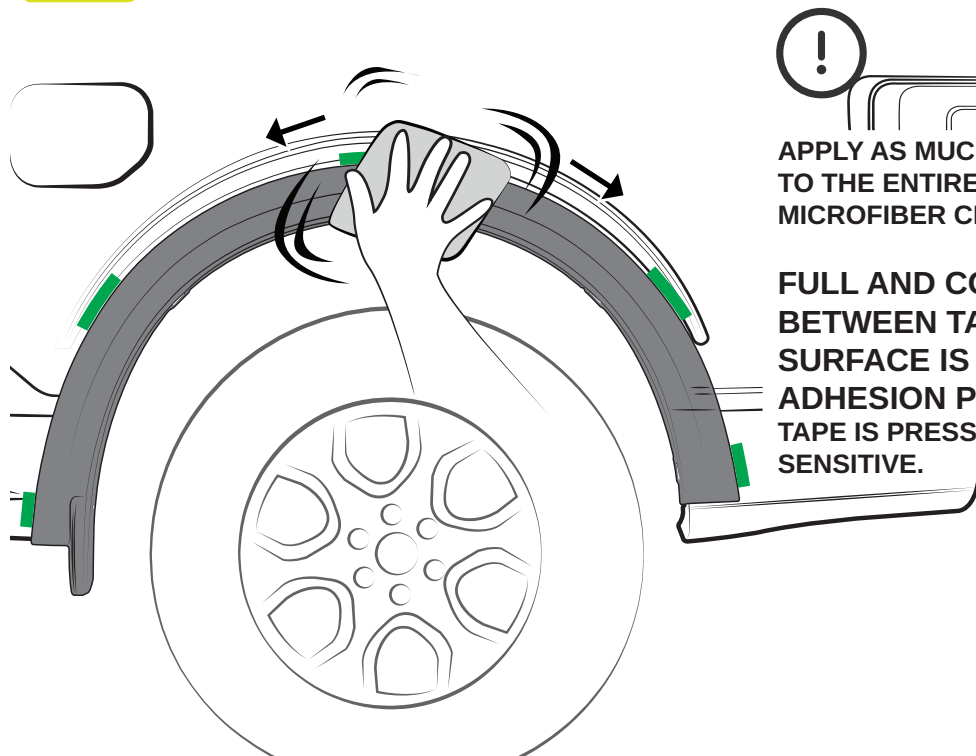

APPLY AS MUCH PRESSURE AS POSSIBLE TO THE ENTIRE CONTACT AREA WITH A MICROFIBER CLOTH.

FULL AND COMPLETE CONTACT BETWEEN TAPE AND VEHICLE SURFACE IS CRUCIAL FOR GOOD ADHESION PERFORMANCE. TAPE IS PRESSURE AND TEMPERATURE SENSITIVE.



18

ESPAÑOL

Aplique la mayor presión posible en toda el área de contacto con un trapo de microfibra.
Un contacto total y completo entre la cinta y la superficie del vehículo es crucial para el correcto desempeño del adhesivo. La cinta es sensible a la presión y a la temperatura. El contacto adecuado se logra aplicando una presión entre 10 y 50 N/cm².

FRANÇAIS

Appliquez le plus de pression possible sur toute la zone de contact avec un chiffon en microfibre.
Un contact total et complet entre le ruban et la surface du véhicule est crucial pour une bonne performance d'adhérence. Le ruban est sensible à la pression et à la température. Un contact approprié est obtenu en appliquant une pression entre 10 et 50 N/cm².

13 PLACE U-CLIPS / COLOQUE LOS U-CLIPS / PLACEZ LES U-CLIPS



Bottom view
Vista inferior
Vue de dessous



U-CLIP MUST HOLD METAL SHEET AND FENDER FLARE

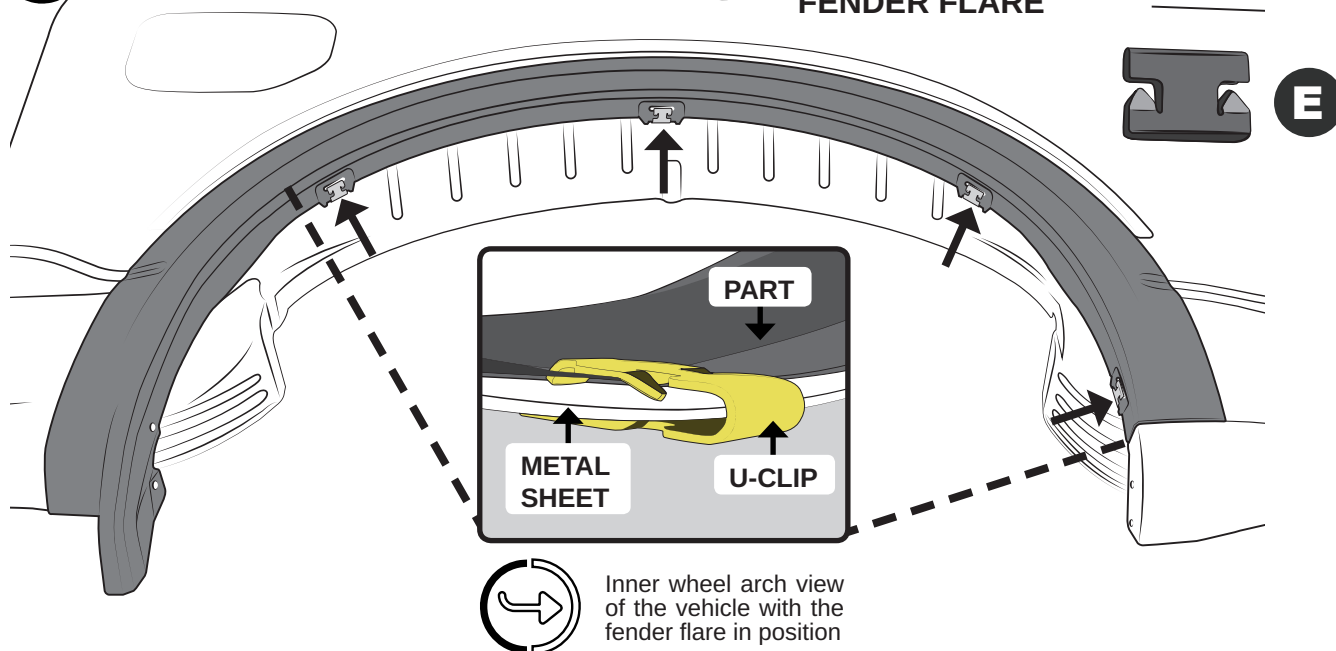

Inner wheel arch view of the vehicle with the fender flare in position

ESPAÑOL

El U-Clip debe sostener la hoja de metal y el fender flare.

FRANÇAIS

Le U-Clip doit contenir la tôle et l'aile.



Vista interior del vehículo con el fender flare en posición



Vue de l'intérieur du véhicule avec fender flare en position

OE STYLE FENDER FLARE SET R2 - FO31A35

INSTALLATION MANUAL / MANUAL DE INSTALACIÓN / GUIDE D'INSTALLATION

14 CLEAN / LIMPIE / NETTOYEZ

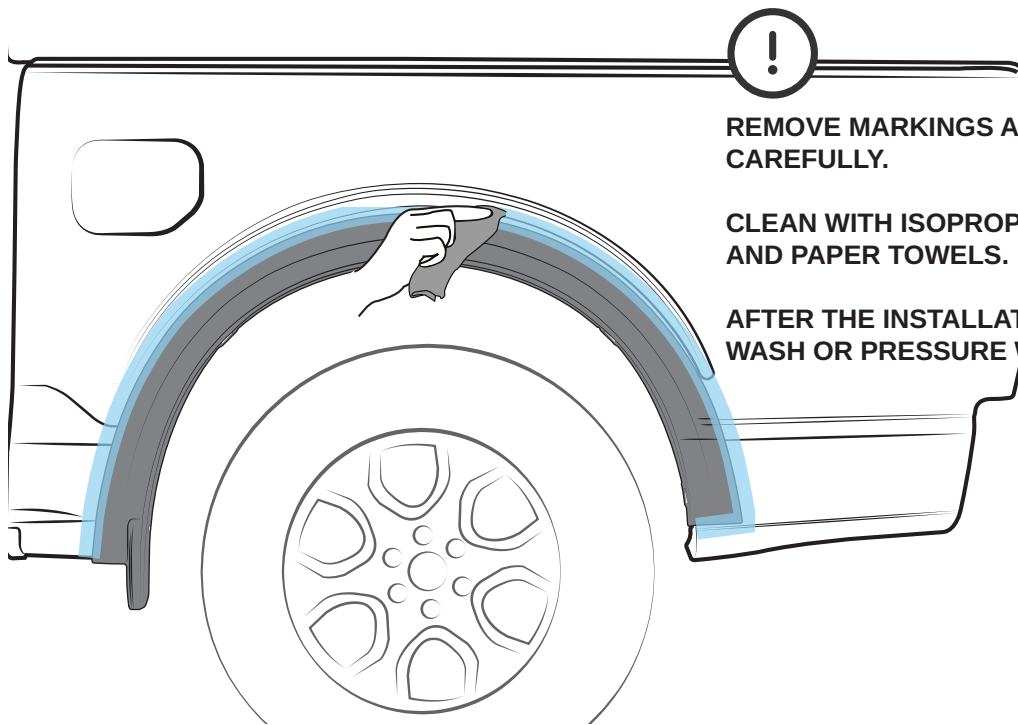

REMOVE MARKINGS AND CLEAN CAREFULLY.

CLEAN WITH ISOPROPYL ALCOHOL (91%) AND PAPER TOWELS.

AFTER THE INSTALLATION DO NOT WASH OR PRESSURE WASH.



ESPAÑOL

Retire las marcas y limpie cuidadosamente.

Limpie con alcohol isopropílico (91%) y toallas de papel.

Después de instalar no lave el vehículo.

FRANÇAIS

Enlevez les marques et nettoyez soigneusement.

Nettoyez avec de l'alcool isopropylique (91%) et essuie-tout bleu.

Après l'installation, ne pas laver le véhicule.

19



INSTALLED PART
PIEZA INSTALADA
PIÈCE INSTALLÉE

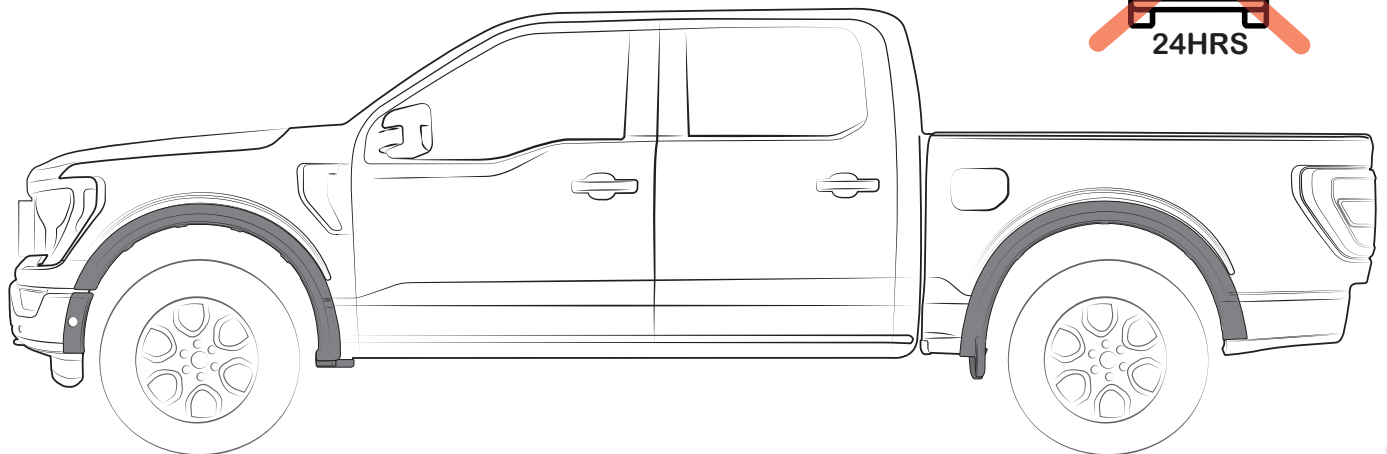

Repeat all steps for RH side
Repita los pasos para el lado derecho
Répétez l'installation sur le côté droit

OE STYLE FENDER FLARE SET R2

PART / PARTE / PIÈCE #:
F031A35

